

# Honeywell

**GB** **OSCILLATING QUIETSET® STAND FAN**

Operating Instructions

**DE** **SICH DREHENDER QUIETSET®  
STANDVENTILATOR**

Betriebsanleitung

**DK** **QUIETSET® STÅENDE VENTILATOR,  
DER DREJER**

Betjeningsvejledning

**ES** **VENTILADOR DE PIE OSCILANTE  
QUIETSET®**

Instrucciones de funcionamiento

**FI** **KÄÄNTYVÄ QUIETSET®-  
JALUSTATUULETIN**

Käyttöohjeet

**FR** **VENTILATEUR OSCILLANT SUR PIED  
QUIETSET®**

Instructions de mise en marche

**IT** **VENTILATORE OSCILLANTE A  
PIANTANA QUIETSET®**

Istruzioni per l'uso

**NL** **OSCILLERENDE QUIETSET®-  
STATIEFVENTILATOR**

Bedieningsinstructies

**NO** **DREIENDE QUIETSET® GULVVIFTE**

Driftsinstruksjoner

**PL** **WENTYLATOR OSCYLUJĄCY  
QUIETSET®**

Instrukcja obsługi

**RU** **ОСЦИЛЛИРУЮЩИЙ НАПОЛЬНЫЙ  
ВЕНТИЛЯТОР QUIETSET®**

казания по эксплуатации

**SE** **OSCILLERANDE QUIETSET®  
TORNFLAKT**

Driftsanvisningar



**HSF600BE/HSF600WE**

ENGLISH (GB)	3	CONTENTS
DEUTSCH	6	INHALT
DANSK	10	INDHOLD
ESPAÑOL	13	ÍNDICE
SUOMI	17	SISÄLLYSLUETTELO
FRANÇAIS	20	CONTENU
ITALIANO	24	INDICE
NEDERLANDS	28	INHOUD
NORSK	32	INNHOLD
POLSKI	35	SPIS TREŚCI
РУССКИЙ	39	СОДЕРЖАНИЕ
SVENSKA	42	INNEHÅLL
ENGLISH (ZA)	45	ADDITIONAL IMPORTANT SAFETY INSTRUCTIONS

COMPONENTS

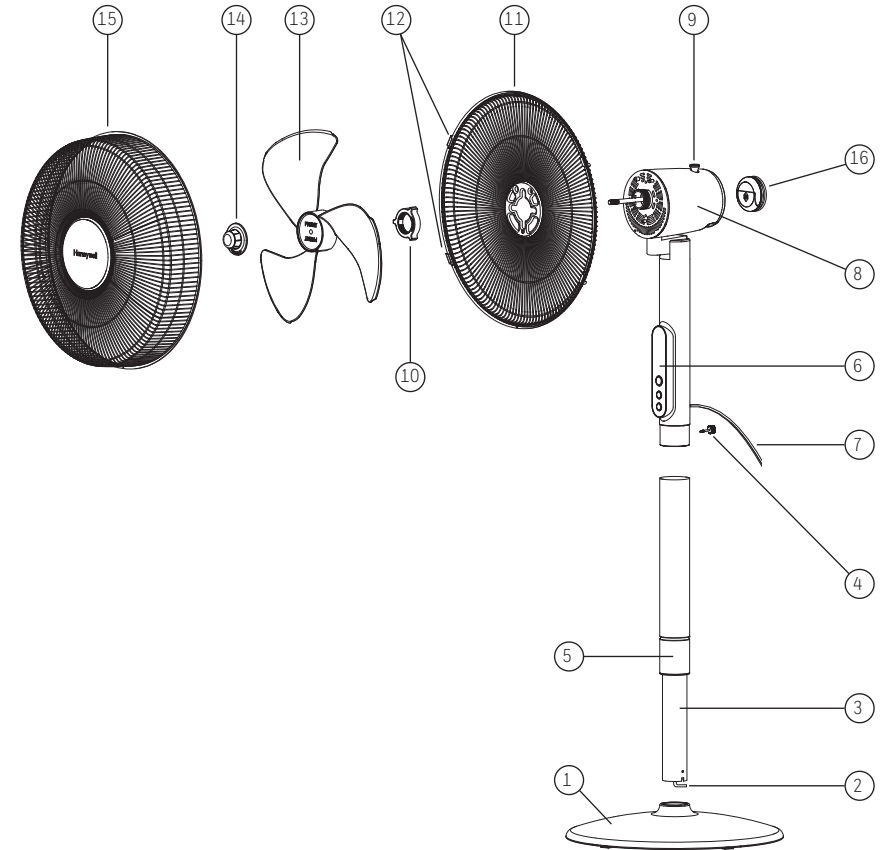

CONTROL PANEL

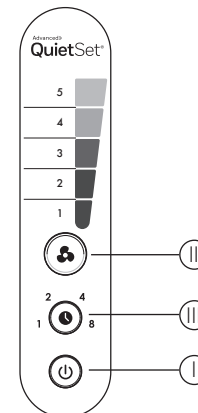

REMOTE CONTROL

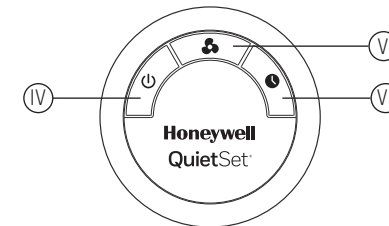

## ASSEMBLY INSTRUCTIONS

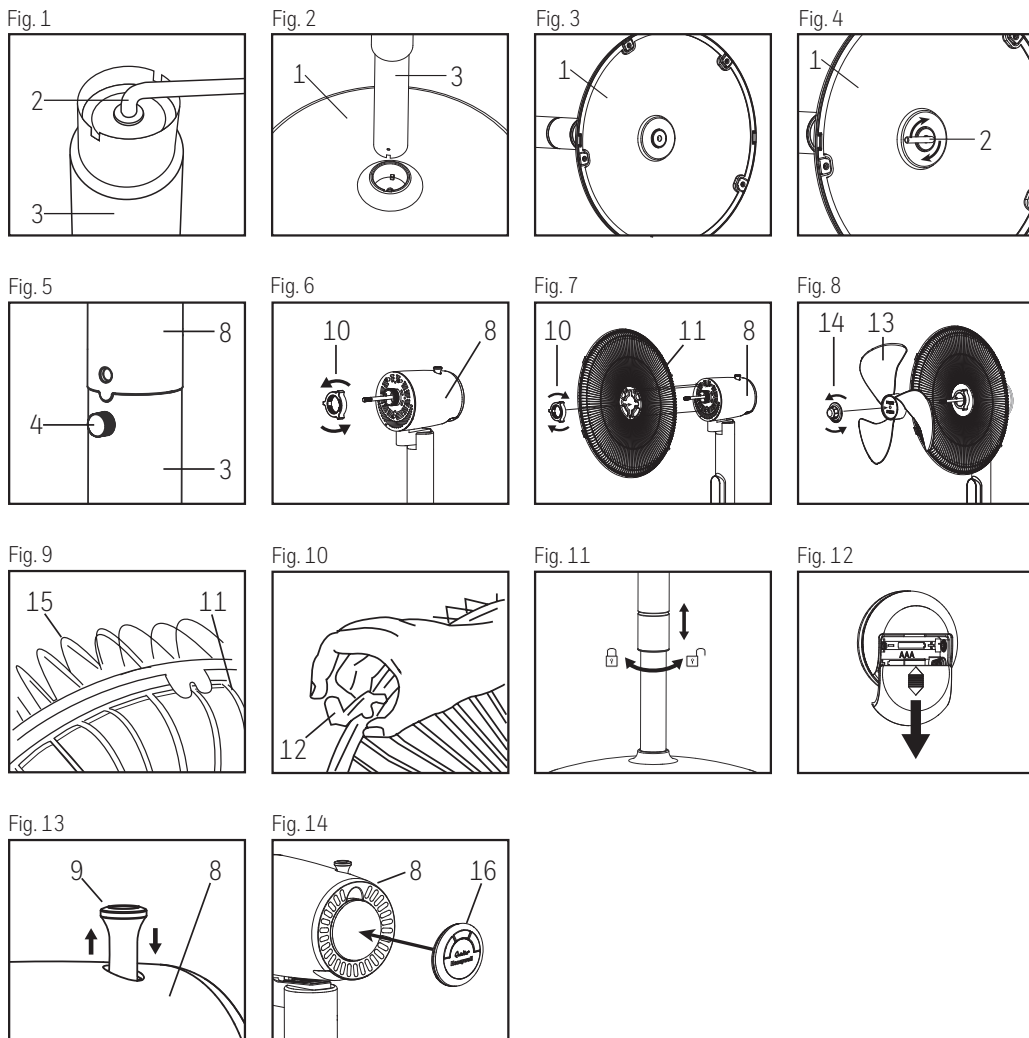

## IMPORTANT SAFETY INSTRUCTIONS

⚠ Read through all the instructions before starting to use the appliance. Keep this manual in a safe place for future reference.

These instructions are also available on our website. Please visit [www.hot-europe.com](http://www.hot-europe.com).

- This appliance must only be operated as instructed in this user manual.
- This appliance can be used by children aged from 8 years and above and persons with reduced physical, sensory or mental capabilities or lack of experience and knowledge if they have been given supervision or instruction concerning use of the appliance in a safe way and understand the hazards involved. Children shall not play with the appliance. Cleaning and user maintenance shall not be made by children without supervision.
- Do not touch the rotating fan blades with any part of the body. This can cause personal injury and damage.
- Clean the appliance regularly by following the "Cleaning Instructions".
- This appliance is only designed for indoor use.
- Unwind the power cord completely. Failure to do so could cause overheating and possible fire hazard.
- Do not tug at the power cord to disconnect the plug. Do not touch the power cord with wet hands. Do not remove the power plug from the power socket while the product is in use.
- Do not use accessories, spare parts or components not expected and / or provided by the manufacturer.
- Always switch the appliance off and disconnect the power plug from the power socket when the appliance is not in use or during transport.
- Do not use this appliance if it is

damaged or shows any signs of possible damage or if it is not functioning properly. Disconnect the power plug from the power socket.

- If the supply cord is damaged, it must be replaced by the manufacturer, its service agent or similarly qualified persons in order to avoid a hazard.
- Never touch the unit with wet hands.

## COMPONENTS (See page 1)

1. Base
2. L shaped bolt
3. Metal fan pole
4. Thumb screw
5. Twist and lock height adjustment
6. Control panel
7. Power cord
8. Motor assembly
9. Oscillating control knob
10. Rear grille locking nut
11. Rear grille
12. Clips
13. Fan blade
14. Blade locking nut
15. Front grille
16. Remote control

## CONTROL PANEL

- I. ON/OFF power button
- II. Speed control button
- III. Timer button

## REMOTE CONTROL

- IV. ON/OFF power button
- V. Speed control button
- VI. Timer button

## ASSEMBLY INSTRUCTIONS (See page 2)

### A. BASE ASSEMBLY

- Remove the L shaped bolt (2) and washer from the bottom of the Metal fan pole (3) (Fig. 1).
- Extend the Metal fan pole (3) to its full length, place the pole into the Base (1) (Fig. 2).
- Align the Metal fan pole (3) in the Base (1) using tabs as a guide.
- Gently place Base (1) on its side. (Fig. 3).

- Insert and tighten the L shaped bolt (2) and washer on the bottom of the Base (1) (Fig. 4).
- Tighten by turning clockwise. (Fig. 4).

### B. ASSEMBLING THE UPPER PORTION OF THE FAN

- Insert the Motor assembly (8) into the Metal fan pole (3) (Fig. 5), once both halves are aligned tighten the Thumb screw (4) by turning it clockwise.
- Rear grille locking nut (10) will come attached to the Motor assembly (8). Remove it by turning COUNTER-CLOCKWISE. You will re-attach the Rear grille locking nut later (Fig. 6).
- Place rear grille (11) on Motor assembly (8) making sure the 3 pins on motor assembly protrude through the grille's openings (Fig. 7).
- Replace Rear grille locking nut (10) and turn clockwise to tighten (Fig. 7).
- Slide Fan blade (13) over motor shaft making sure small slots on rear of Fan blade are aligned with the small pins on the shaft (Fig. 8).
- Place Blade locking nut (14) on shaft and turn COUNTER CLOCKWISE to tighten (Fig. 8).
- Raise the 5 front grille locking clips (12).
- Align Front Grille (15) with Rear grille (11) (Fig. 9).
- Close locking clips (12) to secure Front and Rear grilles (Fig. 10).
- Place remote control (16) on the back of the Motor assembly (8) (Fig. 14). NOTE: The remote control will not work while in the fan housing.

### C. DETERMINING THE HEIGHT OF THE FAN

The unique Twist & Lock™ height adjustment feature lets you choose the perfect height for your cooling needs. Twist the top pole and either pull up or push down to find your ideal height then twist again to lock in place. (see label on back of fan pole)

- Securely grasp the top portion of the pole and twist counter clockwise to unlock.
- Pull up or push down to adjust height (placing your foot or hand gently on the base will help with the height adjustment) (Fig 11).
- Once you have selected the desired height, twist clockwise until you feel the pole lock into place. (Fig 11).
- DO NOT USE THE SCREW on the pole for height adjustment.

### REMOTE CONTROL BATTERY INSTALLATION/REPLACEMENT INSTRUCTIONS (See page 2)

- Remove battery door by sliding downward in direction of arrow (Fig. 12).
- Insert 2x 1.5V LR03 AAA batteries (included) into the remote following the directional guides in the recessed slots.
- Replace battery door by sliding upward opposite of arrow direction until door snaps in place.

NOTE: DO NOT MIX OLD AND NEW BATTERIES. DO NOT MIX ALKALINE, STANDARD (CARBON-ZINC) OR RECHARGEABLE (NICKEL-CADMIUM) BATTERIES.

SEE RECYCLERS IN YOUR AREA FOR PROPER DISPOSAL OF BATTERIES.

### OPERATION (See page 1)

#### ON/OFF

To turn fan on, press the Power button (⏻) (I) located at the bottom of the control panel.

#### SPEED CONTROL

To adjust the speed up or down, press the Fan speed button (⚙️) (II) repeatedly to increase level.

#### TIMER

Choose from 1, 2, 4, or 8 hour settings by performing the following function:

- 1 hour:  
Press the Timer button (⌚) (III) once.
  - 2 hours:  
Press the Timer button twice.
  - 4 hours:  
Press the Timer button a third time.
  - 8 hours:  
Press the Timer button a fourth time.
- Press the Timer button a fifth time to turn the Timer feature off.

#### AUTO DIM LIGHT FEATURE

Control panel light automatically dims to 50% brightness after 15 seconds and resumes to 100% brightness when settings are changed.

#### OSCILLATION

- Oscillation knob is located on the top panel of the Motor assembly housing.
- To START fan oscillation, push the Oscillation Knob (8) DOWN (Fig. 13).
- To STOP fan oscillation, pull the Oscillation Knob (8) UP (Fig. 13).

### REMOTE CONTROL OPERATION (See page 1)

#### ON/OFF

Remove remote control from the back of the fan. The remote control will not work while in the fan housing. Press the Power button (⏻) (IV) once to turn the fan on. Press the Power button a second time to turn the fan off.

#### SPEED CONTROL

To adjust the speed up or down, press the Fan Speed button (⚙️) (V) repeatedly to increase level.

#### TIMER

Choose from 1, 2, 4, or 8 hour settings by performing the following function:

- 1 hour: Press the Timer button (⌚) (VI) once.
- 2 hours: Press the Timer button twice.
- 4 hours: Press the Timer button a third time.
- 8 hours: Press the Timer button a fourth time.

Press the Timer button a fifth time to turn the Timer feature off.

### CLEANING INSTRUCTIONS

- Unplug the fan from the electricity supply.
- Only use a soft cloth to gently wipe the fan clean.
- DO NOT immerse the fan in water and never allow water to drip into the motor housing.
- DO NOT use petrol, paint thinner or other chemicals to clean the fan.
- For storage, clean the fan carefully as instructed and store your fan in a cool dry place.

### REMOVAL OF THE FRONT GRILLE FOR CLEANING

- Ensure the fan is switched off from the main supply mains before removing the guard.
- Remove the Front grille by releasing the grille clips.
- Unscrew the Blade mounting nut by turning it COUNTERCLOCKWISE (REVERSE THREAD).
- Pull the Fan blade away from the Motor housing.
- Gently wipe the Fan blade and grilles with a soft, damp cloth.
- Assemble the fan by following the last three steps in the ASSEMBLY INSTRUCTIONS.

### DISPOSAL

 This appliance complies with EU legislation 2012/19/EU on end of life recycling. Products showing the 'Crossed Through' wheeled bin symbol on either the rating label, gift box or instructions must be recycled separately from household waste at the end of their useful life.

Please DO NOT dispose of appliance in normal household waste. Your local appliance retailer may operate a 'take-back' scheme when you are ready to purchase a replacement product, alternatively contact your local government authority for further help and advice on where to take your appliance for recycling.

### GUARANTEE

Please read all instructions before attempting to use this device. Please retain the receipt as proof of and date of purchase. The receipt must be presented when making any claim within the relevant guarantee period. Any claim under the guarantee will not be valid without a proof of purchase.

Your device is guaranteed for three Years (3 Years) from date of purchase.

This guarantee covers defects in materials or workmanship that occur under normal use; defective devices meeting these criteria will be replaced free of charge.

The guarantee DOES NOT cover defects or damage resulting from abuse or failure to follow the user instructions. The guarantee becomes void if the device is opened, tampered with or used with other parts or accessories, or if repairs are undertaken by unauthorised persons.

Accessories and consumables are excluded from any warranty.

For support requests, please visit [www.hot-europe.com/support](http://www.hot-europe.com/support) or find service contact information at the end of this owner's manual.

This Guarantee is applicable to Europe, Russia, Middle East and Africa only.

UK Only: This does not affect your consumer statutory rights.

The LOT and SN of your device are printed on the rating label on the packaging of the product.

### CONDITION OF PURCHASE

As condition of purchase the purchaser assumes responsibility for the correct use and care of this product according to these user instructions. The purchaser or user must himself or herself decide when and for how long this product is in use.

**WARNING: IF PROBLEMS ARISE WITH THIS PRODUCT, PLEASE OBSERVE THE INSTRUCTIONS IN THE GUARANTEE CONDITIONS. DO NOT ATTEMPT TO OPEN OR REPAIR THE PRODUCT YOURSELF, AS THIS COULD LEAD TO TERMINATION OF THE GUARANTEE AND CAUSE DAMAGE TO PERSONS AND PROPERTY.**

This product carries the CE mark and is manufactured in conformity with the Electromagnetic Directive 2014/30/EU, the Low Voltage Directive 2014/35/EU, the RoHS Directive 2011/65/EU and the Energy Using Products Directive 2009/125/EC.

Technical modifications reserved

**HSF600BE/HSF600WE**

220-240V ~ 50Hz  
35W

**WICHTIGE SICHERHEITSHINWEISE**

⚠ Lesen Sie die folgenden Sicherheitshinweise sorgfältig durch, bevor Sie das Gerät zum ersten Mal benutzen. Bewahren Sie diese Anleitung für die künftige Bezugnahme an einem sicheren Ort auf.

Diese Bedienungsanleitung finden Sie auch auf unserer Website. Bitte besuchen Sie [www.hot-europe.com](http://www.hot-europe.com).

- Verwenden Sie das Gerät nur gemäß dieses Benutzerhandbuchs.
- Dieses Gerät kann auch von Kindern ab 8 Jahren sowie von körperlich und/oder geistig behinderten oder von Personen benutzt werden, die im Umgang damit keine Erfahrung haben, wenn sie vorab in der sicheren Benutzung des Geräts unterwiesen wurden und sich der damit verbundenen Gefahren bewusst sind. Kinder dürfen nicht mit dem Gerät spielen. Des Weiteren darf es nicht von Kindern gereinigt oder gewartet werden, ohne dass diese dabei beaufsichtigt werden.
- Achten Sie darauf, nicht mit den sich drehenden Blättern des Ventilators in Kontakt zu geraten, da dies zu Verletzungen und Sachschäden führen kann.
- Reinigen Sie das Gerät regelmäßig gemäß den Anweisungen im Abschnitt „Reinigung und Pflege“.
- Dieses Gerät ist nur für die Verwendung in geschlossenen Räumen geeignet.
- Wickeln Sie das Netzkabel vollständig ab. Andernfalls könnte Überhitzung auftreten und es stellt eine mögliche Brandgefahr dar.
- Ziehen Sie nicht am Netzkabel, um den Stecker aus der Steckdose auszustecken. Fassen Sie das Netzteil nicht mit nassen Händen an. Ziehen Sie den Netzstecker nicht aus der Steckdose, während das Gerät in Gebrauch ist.

- Verwenden Sie nur für das Gerät vom Hersteller vorgesehene bzw. mitgelieferte Zubehörteile, Ersatzteile oder Bauteile.
- Schalten Sie das Gerät immer aus und ziehen Sie den Netzstecker aus der Steckdose, wenn das Gerät nicht in Gebrauch ist, oder beim Transport.
- Benutzen Sie das Gerät nicht, wenn es beschädigt ist, Anzeichen von möglicher Beschädigung aufweist oder nicht einwandfrei funktioniert. Ziehen Sie in diesem Fall den Netzstecker aus der Steckdose.
- Wenn das Netzkabel beschädigt ist, muss dieses vom Hersteller, einer autorisierten Servicestelle oder einer erfahrenen Fachkraft ausgewechselt werden, um eine Gefährdung zu verhindern.
- Berühren Sie das Gerät niemals mit feuchten Händen.

**KOMPONENTEN** (Siehe Seite 1)

1. Sockel
2. L-förmige Schraube
3. Ventilator-Standfuß aus Metall
4. Rändelschraube
5. Dreh- und arretierbare Höhenverstellung
6. Bedienfeld
7. Netzkabel
8. Motorbaugruppe
9. Bedienknopf für die Drehung
10. Sicherung für das hintere Gitter
11. Hinteres Gitter
12. Clips
13. Ventilatorflügel
14. Flügelsicherung
15. Vorderes Gitter
16. Fernbedienung

**BEDIENFELD**

- I. EIN-/AUS-Schalter
- II. Taste für Geschwindigkeitsregelung
- III. Timer-Taste

**FERNBEDIENUNG**

- IV. EIN-/AUS-Schalter
- V. Taste für Geschwindigkeitsregelung
- VI. Timer-Taste

**MONTAGEANLEITUNG** (Siehe Seite 2)**A. MONTAGE DES SOCKELS**

- Entfernen Sie die L-förmige Schraube (2) und die Unterlegscheibe unten am Ventilator-Standfuß aus Metall (3) (Abb. 1).
- Ziehen Sie den Ventilator-Standfuß aus Metall (3) auf seine voll Länge aus und stecken Sie ihn in den Sockel (1) (Abb. 2).
- Bringen Sie den Ventilator-Standfuß aus Metall (3) im Sockel (1) in die richtige Position. Verwenden Sie dazu die Laschen als Orientierungshilfe.
- Legen Sie den Sockel (1) vorsichtig auf die Seite. (Abb. 3).
- Führen Sie die L-förmige Schraube (2) und die Unterlegscheibe unten am Sockel (1) ein und ziehen Sie sie fest (Abb. 4).
- Ziehen Sie sie im Uhrzeigersinn fest. (Abb. 4).

**B. MONTAGE DES OBEREN TEILS DES VENTILATORS**

- Führen Sie die Motorbaugruppe (8) in den Ventilator-Standfuß aus Metall (3) ein (Abb. 5). Wenn beide Hälften richtig positioniert sind, ziehen Sie die Rändelschraube (4) fest, indem Sie sie im Uhrzeigersinn drehen.
- Die Sicherung für das hintere Gitter (10) ist bei Lieferung an der Motorbaugruppe (8) angebracht. Entfernen Sie sie durch Drehen GEGEN DEN UHRZEIGERSINN. Später wird die Sicherung für das hintere Gitter (Abb. 6) wieder angebracht.
- Platzieren Sie das hintere Gitter (11) auf der Motorbaugruppe (8) und stellen Sie sicher, dass die 3 Stifte der Motorbaugruppe durch die Öffnungen des Gitters hindurchragen (Abb. 7).
- Bringen Sie die Sicherung für das hintere Gitter (10) wieder an und drehen Sie sie zum Festziehen im Uhrzeigersinn (Abb. 7).
- Schieben Sie die Ventilatorflügel (13) über die Motorwelle und stellen Sie dabei sicher, dass die kleinen Aussparungen hinten am Ventilatorflügel mit den kleinen Stiften auf der Welle übereinstimmen (Abb. 8).
- Platzieren Sie die Flügelsicherung (14) auf der Welle und drehen Sie sie zum Festziehen GEGEN DEN UHRZEIGERSINN (Abb. 8).
- Heben Sie die 5 Verriegelungs-Clips (12) des vorderen Gitters an.

- Bringen Sie das vordere Gitter (15) mit dem hinteren Gitter (11) in Einklang (Abb. 9).
- Schließen Sie die Verriegelungs-Clips (12), um das vordere und das hintere Gitter zu sichern (Abb. 10).
- Platzieren Sie die Fernbedienung (16) hinten an der Motorbaugruppe (8) (Abb. 14). ANMERKUNG: Die Fernbedienung funktioniert nicht, wenn sie sich im Ventilatorgehäuse befindet.

**C. EINSTELLEN DER HÖHE DES VENTILATORS**

- Mit der einzigartigen Twist & Lock™-Höheneinstellung können Sie die perfekte Höhe für Ihre Kühlbedürfnisse einstellen. Drehen Sie den oberen Teil der Stange und ziehen Sie entweder nach oben oder drücken Sie nach unten, um die für Sie ideale Höhe zu ermitteln. Drehen Sie dann erneut, um die Stange zu verriegeln. (Siehe Schild auf der Rückseite des Ventilator-Standfußes)
- Ergreifen Sie den oberen Teil der Stange fest und drehen Sie ihn zum Entriegeln gegen den Uhrzeigersinn.
  - Ziehen Sie nach oben oder drücken Sie nach unten, um die Höhe einzustellen. (Die Höheneinstellung wird erleichtert, wenn Sie Ihre Hand oder Ihren Fuß leicht auf dem Sockel platzieren) (Abb. 11).
  - Wenn Sie die gewünschte Höhe gewählt haben, drehen Sie im Uhrzeigersinn, bis die Stange verriegelt. (Abb. 11).
  - Verwenden Sie für die Höhenverstellung NICHT DIE SCHRAUBE an der Stange.

**ANWEISUNG ZUM EINLEGEN/ AUSWECHSELN DES AKKUS DER FERNBEDIENUNG** (Siehe Seite 2)

- Entfernen Sie die Batteriefachabdeckung, indem Sie sie in Richtung des Pfeils nach unten schieben (Abb. 12).
- Legen Sie 2x 1.5 V LR03 AAA Akkus (werden mitgeliefert) in die Fernbedienung ein. Folgen Sie dabei den Führungen in den zurückversetzten Aussparungen.
- Bringen Sie die Batteriefachabdeckung wieder an, indem Sie sie entgegengesetzt der Richtung des Pfeils nach oben schieben, bis sie einrastet.

ANMERKUNG: ALTE UND NEUE AKKUS NICHT MISCHEN. ALKALINE, STANDARD (KOHLE-ZINK) UND WIEDERAUFLADBARE (NICKEL-CADMIUM) AKKUS NICHT MISCHEN.

WENDEN SIE SICH BEZÜGLICH DER ORDNUNGSGEMÄSSEN ENTSORGUNG DER BATTERIEN AN DIE RECYCLINGSTELLE IN IHRER NÄHE.

**BETRIEB** (Siehe Seite 1)**EIN/AUS**

Um den Ventilator einzuschalten, drücken Sie den Ein-/Aus-Schalter (⏻) (I) unten auf dem Bedienfeld.

**GESCHWINDIGKEITSREGELUNG**

Um die Geschwindigkeit zu erhöhen oder zu verlangsamen, drücken Sie die Geschwindigkeits-Taste des Ventilators (⚙) (II) wiederholt für die Verstellung.

**TIMER**

Wählen Sie zwischen den Einstellungen 1, 2, 4 oder 8 Stunden. Dies funktioniert folgendermaßen:

- 1 Stunde: Drücken Sie die Timer-Taste (⌚) (III) einmal.
  - 2 Stunden: Drücken Sie die Timer-Taste zweimal.
  - 4 Stunden: Drücken Sie die Timer-Taste ein drittes Mal.
  - 8 Stunden: Drücken Sie die Timer-Taste ein viertes Mal.
- Drücken Sie die Timer-Taste ein fünftes Mal, um die Timer-Funktion auszuschalten.

**AUTOMATISCHE LICHTDIMMUNG**

Die Beleuchtung des Bedienfelds verringert sich nach 15 Sekunden automatisch um 50% und kehrt zu einer Helligkeit von 100% zurück, wenn Einstellungen geändert werden.

**DREHUNG**

- Der Bedienknopf für die Drehung befindet sich auf der oberen Abdeckung des Gehäuses der Motorbaugruppe.
- Um die Ventilator-Drehung zu STARTEN, drücken Sie den Bedienknopf für die Drehung (9) NACH UNTEN (Abb. 13).
- Um die Ventilator-Drehung zu STOPPEN, ziehen Sie den Bedienknopf für die Drehung (9) NACH OBEN (Abb. 13).

**BETRIEB MITTELS FERNBEDIENUNG**

(Siehe Seite 1)

**EIN/AUS**

Entfernen Sie die Fernbedienung von der Rückseite des Ventilators. Die Fernbedienung funktioniert nicht, wenn sie sich im Ventilatorgehäuse befindet. Drücken Sie einmal auf den Ein-/Aus-Schalter (⏻) (IV), um den Ventilator einzuschalten. Drücken Sie ein zweites Mal auf den Ein-/Aus-Schalter, um den Ventilator auszuschalten.

**GESCHWINDIGKEITSREGELUNG**

Um die Geschwindigkeit zu erhöhen oder zu verlangsamen, drücken Sie die Geschwindigkeits-Taste des Ventilators (⚙) (V) wiederholt für die Verstellung.

**TIMER**

Wählen Sie zwischen den Einstellungen 1, 2, 4 oder 8 Stunden. Dies funktioniert folgendermaßen:

- 1 Stunde: Drücken Sie die Timer-Taste (⌚) (VI) einmal.
- 2 Stunden: Drücken Sie die Timer-Taste zweimal.

- 4 Stunden: Drücken Sie die Timer-Taste ein drittes Mal.
  - 8 Stunden: Drücken Sie die Timer-Taste ein viertes Mal.
- Drücken Sie die Timer-Taste ein fünftes Mal, um die Timer-Funktion auszuschalten.

**REINIGUNG**

- Ziehen Sie den Stecker des Ventilators aus der Netzsteckdose.
- Wischen Sie den Ventilator nur vorsichtig mit einem weichen Tuch ab.
- Tauchen Sie den Ventilator NICHT in Wasser ein und lassen Sie niemals Wasser in das Motorgehäuse eindringen.
- Verwenden Sie zum Reinigen des Ventilators KEIN Benzin, Lackverdünnungsmittel oder andere Chemikalien.
- Reinigen Sie den Ventilator vor der Aufbewahrung wie beschrieben und lagern Sie ihn kühl und trocken.

**ENTFERNEN DES VORDEREN GITTERS ZUM REINIGEN**

- Stellen Sie sicher, dass der Ventilator von der Netzstromversorgung getrennt wurde, bevor Sie den Schutz abnehmen.
- Entfernen Sie das vordere Gitter, indem Sie dessen Clips lösen.
- Schrauben Sie die Befestigungsschraube des Flügels ab, indem Sie sie IM UHRZEIGERSINN drehen (UMKEHRGEWINDE).
- Ziehen Sie den Ventilatorflügel vom Motorgehäuse weg.
- Wischen Sie die Ventilatorflügel und die Gitter vorsichtig mit einem weichen, feuchten Tuch ab.
- Bauen Sie den Ventilator wieder zusammen, indem Sie die letzten drei Schritte der MONTAGEANLEITUNG befolgen.

**ENTSORGUNG**

 Dieses Gerät entspricht der EU-Richtlinie 2012/19/EU bezüglich der Wiederverwertung am Ende der Lebensdauer. Produkte mit dem Symbol der 'durchgestrichenen' Abfalltonne auf dem Typenschild, der Umverpackung oder in der Anleitung müssen am Ende ihrer Nutzungsdauer vom Hausmüll getrennt entsorgt werden.

Entsorgen Sie dieses Gerät NICHT mit dem normalen Hausmüll. Ihr lokaler Fachhändler betreibt möglicherweise ein 'Rücknahmesystem', falls Sie sich für den Erwerb eines Ersatzproduktes entschließen. Sie können sich auch an Ihre zuständige Behörde vor Ort wenden, um weitere Unterstützung und Beratung darüber zu erhalten, wo Sie Ihr Gerät zum Recyceln abgeben können.

**GARANTIE**

Lesen Sie vor der Verwendung des Geräts bitte alle Anweisungen. Bewahren Sie Quittung als Beweis und zum Nachweis des Kaufdatums auf. Wenn während des relevanten Garantiezeitraums ein Anspruch geltend gemacht wird, muss die Quittung vorgelegt werden. Ohne Nachweis des Kaufdatums sind alle Forderungen im Rahmen der Garantie ungültig.

Ihr Gerät hat ab dem Kaufdatum eine Garantie von drei (3) Jahren.

Diese Garantie deckt Material- und Bearbeitungsfehler ab, die bei normaler Nutzung zutage treten. Fehlerhafte Geräte die diese Kriterien erfüllen, werden kostenlos ersetzt.

Die Garantie deckt KEINE Mängel oder Schäden ab, die sich aus unsachgemäßem Gebrauch oder der Nichtbefolgung der Anweisungen ergeben. Die Garantie erlischt, wenn das Gerät geöffnet, manipuliert oder mit anderen Teilen oder Zubehör verwendet wird, oder wenn von nicht autorisierten Personen Reparaturen daran vorgenommen werden.

Zubehör und Verbrauchsmaterialien sind von jeglicher Garantie ausgeschlossen.

Besuchen Sie für Supportanfragen bitte [www.hot-europe.com/support](http://www.hot-europe.com/support) oder beziehen Sie sich auf die Service-Kontaktinformationen am Ende dieses Benutzerhandbuchs.

Diese Garantie gilt nur für Europa, Russland, den Nahen Osten und Afrika.

Nur GB: Dies hat keine Auswirkungen auf Ihre gesetzlichen Rechte als Verbraucher.

LOT und SN Ihres Geräts sind auf dem Typenschild auf der Verpackung des Produkts aufgedruckt.

**KAUFBEDINGUNG**

Als Kaufbedingung übernimmt der Käufer die Verantwortung für die korrekte Verwendung und Pflege dieses Produkts gemäß dieser Gebrauchsanweisung. Der Käufer oder Benutzer muss selbst entscheiden, wann und wie lange dieses Produkt in Gebrauch ist.

**WARNHINWEIS: FALLS PROBLEME MIT DIESEM PRODUKT AUFTRETEN SOLLTEN, BEACHTEN SIE BITTE DIE HINWEISE IN DEN GARANTIEBEDINGUNGEN. VERSUCHEN SIE NICHT, DAS PRODUKT SELBST ZU ÖFFNEN ODER ZU REPARIEREN, DA DADURCH DIE GARANTIE UNGÜLTIG WERDEN UND DIES ZU KÖRPERVERLETZUNGEN UND SACHSCHÄDEN FÜHREN KANN.**

Dieses Produkt trägt die CE-Kennzeichnung und wurde in Übereinstimmung mit der Richtlinie über elektromagnetische Verträglichkeit 2014/30/EU, der Niederspannungsrichtlinie 2014/35/EU, der RoHS-Richtlinie 2011/65/EU und der Ökodesign-Richtlinie 2009/125/EG hergestellt.

Technische Änderungen vorbehalten

**HSF600BE/HSF600WE**

220-240V ~ 50Hz  
35W

**VIGTIGE SIKKERHEDSINSTRUKTIONER**

⚠ Læs alle instruktioner før anvendelse af apparatet. Opbevar vejledningen et sikkert sted for fremtidig reference.

Oplysningerne findes også på vores websted. Besøg [www.hot-europe.com](http://www.hot-europe.com).

- Apparatet må kun betjenes som angivet i brugervejledningen.
- Apparatet må anvendes af børn, som er 8 år eller ældre og af personer med nedsatte fysiske, sansemæssige eller mentale evner eller mangel på erfaring og viden, hvis de er under opsyn eller har fået instruktioner i brugen af apparatet på en sikker måde, og forstår de forbundne farer. Børn må ikke lege med apparatet. Rengøring og vedligeholdelse må ikke udføres af børn, med mindre de er under opsyn.
- Berør ikke de roterende blade med nogen del af kroppen. Dette kan resultere i kvæstelser og skader.
- Rengør jævnlige apparatet ved at følge "Rengøringsinstruktioner".
- Apparatet er kun konstrueret til indendørs brug.
- Vikl strømledningen helt ud. I modsat fald kan der opstå overophedning og mulig brandfare.
- Træk ikke i ledningen for at frakoble stikket. Rør ikke ved netledningen med våde hænder. Træk ikke stikket ud af stikkontakten, mens produktet er i brug.
- Brug ikke tilbehør, reservedele eller komponenter, der ikke anbefales og/eller leveres af producenten.
- Sluk altid for apparatet, og tag stikket ud af stikkontakten, når apparatet ikke er i brug eller under transport.
- Brug ikke apparatet, hvis det er beskadiget eller viser tegn på mulig beskadigelse eller ikke fungerer korrekt. Tag stikket ud af stikkontakten.
- Hvis strømledningen er beskadiget, skal

den udskiftes af producenten, dennes serviceagent eller lignende kvalificeret person for at undgå fare.

- Rør aldrig ved apparatet med våde hænder.

**KOMPONENTER** (Se side 1)

1. Bund
2. Vinkelbolt
3. Ventilatorstang af metal
4. Fingerskrue
5. Twist & Lock højdejustering
6. Betjeningspanel
7. Ledning
8. Motorenhed
9. Kontrolknap til drejefunktion
10. Låsemøtrik til bageste gitter
11. Bageste gitter
12. Clips
13. Ventilatorvinge
14. Låsemøtrik til ventilatorvinge
15. Frontgitter
16. Fjernbetjening

**BETJENINGSPANEL**

- I. TÆND-/SLUK-knap
- II. Hastighedskontrol-knap
- III. Timerknap

**FJERNBETJENING**

- IV. TÆND-/SLUK-knap
- V. Hastighedskontrol-knap
- VI. Timerknap

**SAMLEVEJLEDNING** (Se side 2)**A. SAMLING AF BUNDEN**

- Fjern vinkelbolten (2) og skiven fra bunden af ventilatorstangen (3) (Fig. 1).
- Forlæng ventilatorstangen (3) til fuld længde, og sæt stangen i bunden (1) (Fig. 2).
- Juster ventilatorstangen (3) i bunden (1), og brug fligene som reference.
- Læg forsigtigt bunden (1) på siden. (fig. 3).
- Monter og spænd vinkelbolten (2) og skiven i bunden (1) (Fig. 4).
- Spænd ved at dreje med uret. (Fig. 4).

**B. SAMLING AF VENTILATORENS OVERDEL**

- Sæt motordelen (8) i ventilatorstangen (3) (Fig. 5). Når begge halvdele er justeret korrekt, så spænd fingerskruen (4) ved at dreje den med uret.
- Låsemøtrikken til det bageste gitter (10) vil blive fastgjort til motorenheden (8). Fjern den ved at dreje den MOD URET. Du skal montere låsemøtrikken til det bageste gitter igen senere (Fig. 6).
- Placér det bageste gitter (11) på motorenheden (8), og sørg for at de 3 stifter på motorenheden går ud gennem åbningerne i gitteret (Fig. 7).
- Monter låsemøtrikken til det bageste gitter (10) igen, og drej den med uret for at spænde den (Fig. 7).
- Skub ventilatorvingen (13) ind over motorakslen, og sørg for at de små riller bag på ventilatorvingen går i indgreb med de små stifter på akslen (Fig. 8).
- Monter låsemøtrikken til ventilatorvingen (14) på akslen, og drej den MOD URET for at spænde den (Fig. 8).
- Løft de 5 låseclips (12) på frontgitteret.
- Placér frontgitteret (15), så det passer på det bageste gitter (11) (Fig. 9).
- Luk låseclipsene (12) for at sikre frontgitteret og det bageste gitter (Fig. 10).
- Placér fjernbetjeningen (16) bag på motorenheden (8) (Fig. 14). BEMÆRK: Fjernbetjeningen fungerer ikke, mens den sidder i ventilatorhuset.

**C. INDSTILLING AF VENTILATORENS HØJDE**

Med den unikke Twist & Lock™ højdejusteringsfunktion kan du vælge den perfekte højde i forhold til dit behov for køling. Drej den øverste stang, træk op eller skub ned for at finde den perfekte højde, og drej stangen igen for at låse den fast (se mærkat bagest på ventilatorstang).

- Tag godt fat i stangens overdel, og drej den mod uret for at låse den op.
- Træk op eller skub ned for at justere højden (du kan forsigtigt placere en fod eller hånd på bunden for at gøre højdejusteringen nemmere) (Fig. 11).
- Når du har valgt den ønskede højde, så drej med uret, indtil du kan mærke at stangen låses fast. (Fig. 11).
- BRUG IKKE SKRUEEN på stangen til at justere højden.

**SÅDAN ISÆTTES/UDSKIFTES FJERNBETJENINGENS BATTERIER** (Se side 2)

- Fjern batteridækslet ved at skubbe det nedad i pilens retning (Fig. 12).
  - Isæt 2x 1,5 V LR03 AAA batterier (medfølger) i fjernbetjeningen i den retning, der er angivet i fordybningerne til batterierne.
  - Sæt batteridækslet på igen ved at skubbe det op i modsat retning til pilen, indtil dækslet klikker på plads.
- BEMÆRK: BLAND IKKE GAMLE OG NYE BATTERIER. BLAND IKKE ALKALISKE, STANDARD (CARBON-ZINK) ELLER GENOPLADELIGE (NIKKEL-CADMIUM) BATTERIER.

FORHØR DIG OM KORREKT BORTSKAFFELSE AF BATTERIER PÅ DIN LOKALE GENBRUGSSTATION.

**BETJENING** (Se side 1)**TÆND/SLUK**

Tænd ventilatoren ved at trykke på tænd-/sluk-knappen (☉) (I) nederst på betjeningspanelet.

**HASTIGHEDSKONTROL**

Hastigheden kan sættes op eller ned ved at trykke på ventilatorens hastighedsknap (☼) (II) gentagne gange for at øge hastighedsniveauet.

**TIMER**

Vælg mellem indstillingerne 1, 2, 4 eller 8 timer ved at gøre følgende:

- 1 time: Tryk én gang på timerknappen (☺) (III).
- 2 timer: Tryk to gange på timerknappen.
- 4 timer: Tryk tre gange på timerknappen.
- 8 timer: Tryk fire gange på timerknappen. Tryk fem gange på timerknappen for at deaktivere timerfunktionen.

**AUTOMATISK LYSDÆMPNINGSFUNKTION**

Lamperne på betjeningspanelet dæmpes automatisk til 50 % lysstyrke efter 15 sekunder, og de vender tilbage til 100 % lysstyrke, når indstillingerne ændres.

**DREJEFUNKTION**

- Dejefunktionsknappen sidder på det øverste panel på motorenhedens hus.
- Ventilatorens drejefunktion kan STARTES ved at trykke drejefunktionsknappen (8) NED (Fig. 13).
- Ventilatorens drejefunktion kan STOPPES ved at hive drejefunktionsknappen (8) OP (Fig. 13).

**BETJENING MED FJERNBETJENINGEN** (Se side 1)**TÆND/SLUK**

Fjern fjernbetjeningen fra ventilatorens bagside. Fjernbetjeningen fungerer ikke, mens den sidder i ventilatorhuset. Tryk én gang på tænd-/sluk-knappen (☉) (IV) for at tænde ventilatoren. Tryk på tænd-/sluk-knappen igen for at slukke ventilatoren.

**HASTIGHEDSKONTROL**

Hastigheden kan sættes op eller ned ved at trykke på ventilatorhastighedsknappen (☼) (V) gentagne gange for at øge hastighedsniveauet.

**TIMER**

Vælg mellem indstillingerne 1, 2, 4 eller 8 timer ved at gøre følgende:

- 1 time: Tryk én gang på timerknappen (☺) (VI).

- 2 timer: Tryk to gange på timerknappen.
- 4 timer: Tryk tre gange på timerknappen.
- 8 timer: Tryk fire gange på timerknappen.

Tryk fem gange på timerknappen for at deaktivere timerfunktionen.

## RENGØRINGSINSTRUKTIONER

- Tag ventilatorens stik ud af stikkontakten.
- Brug kun en blød klud til at rengøre ventilatoren med.
- Nedsænk IKKE ventilatoren i vand, og lad aldrig vand dryppe ind i motorhuset.
- Brug IKKE benzin, fortynder eller andre kemikalier til at rengøre ventilatoren med.
- Når ventilatoren skal opbevares, skal du rengøre den ifølge instruktionerne, og opbevare den et køligt, tørt sted.

## AFMONTERING OG RENGØRING AF FRONTGITTERET

- Sørg for, at ventilatoren ikke er tilsluttet til en stikkontakt, før gitteret afmonteres.
- Afmonter frontgitteret ved at åbne clipsene på gitteret.
- Skru ventilatorvingens monteringsmatrik af ved at dreje den MED URET (VENSTREGEVIND).
- Træk ventilatorvingen væk fra motorhuset.
- Aftør forsigtigt ventilatorvingen og gitrene med en blød og fugtig klud.
- Saml ventilatoren ved at følge de sidste tre trin i SAMLEVEJLEDNINGEN.

## BORTSKAFFELSE

 Dette apparat overholder EU lov 2012/19/EF om genbrug af udtjent udstyr. Produkter med den overkrydsede skrædespand på mærkepladen, gaveæskens eller brugervejledningen symboliserer, at de skal genbruges særskilt fra husholdningsaffald, når de er udtjente.

Apparatet må IKKE bortskaffes sammen med usorteret husholdningsaffald. Din lokale forhandler har muligvis en returordning, når du er klar til at udskifte apparatet med et nyt produkt, og ellers kan du kontakte de lokale myndigheder for at få hjælp og rådgivning om, hvor du kan aflevere dit apparat til genbrug.

## GARANTI

Læs venligst alle instruktioner, inden du forsøger at bruge denne enhed. Opbevar venligst kvitteringen som bevis for køb og købsdato. Kvitteringen skal fremlægges i forbindelse med garantikrav inden for den relevante garantiperiode. Eventuelle krav i henhold til garantien er ikke gyldige uden købsbevis.

Der er garanti på din enhed i tre år (3 år) fra købsdatoen.

Denne garanti dækker mangler i materialer eller udførelse, der opstår under normal brug. Defekte enheder, der opfylder disse kriterier, vil blive erstattet gratis.

Garantien dækker IKKE defekter eller skader som følge af misbrug eller manglende overholdelse af brugervejledningen. Garantien bliver ugyldig, hvis enheden åbnes, manipuleres eller anvendes med andre dele eller tilbehør, eller hvis reparationer udføres af uautoriserede personer.

Tilbehør og forbrugsvarer er udelukket fra enhver garanti.

Hvis du ønsker support, bedes du besøge [www.hot-europe.com/support](http://www.hot-europe.com/support) eller se servicekontaktoplysningerne i slutningen af denne brugervejledning.

Denne garanti gælder kun for Europa, Rusland, Mellemøsten og Afrika.

Kun Storbritannien: Dette påvirker ikke dine lovbestemte rettigheder som forbruger.

LOT- og SN-numrene for enheden er trykt på mærkepladen på produktets emballage.

## KØBSBETINGELSE

Som betingelse for køb påtager køberen sig ansvar for korrekt brug og omhu for dette produkt i overensstemmelse med denne brugervejledning. Køberen eller brugeren skal selv beslutte, hvornår og hvor længe produktet bruges.

**ADVARSEL: HVIS DER OPSTÅR PROBLEMER MED PRODUKTET, HENVISES DER TIL INSTRUKTIONERNE I GARANTIBETINGELSERNE. FØRSØG IKKE AT ÅBNE ELLER REPARERE PRODUKTET SELV, DA DETTE KAN MEDFØRE BORTFALD AF GARANTIE OG FORÅRSAGE SKADE PÅ PERSONER OG EJENDOM.**

Produktet er CE-mærket og fremstillet i overensstemmelse med direktivet om elektromagnetisk kompatibilitet 2014/30/EU, lavspændingsdirektivet 2014/35/EU, RoHS-direktivet 2011/65/EU om begrænsning af anvendelsen af visse farlige stoffer i elektrisk og elektronisk udstyr samt direktivet om energirelaterede produkter 2009/125/EF.

Ret til tekniske ændringer forbeholdes

## HSF600BE/HSF600WE

220-240V ~ 50Hz  
35W

## INSTRUCCIONES IMPORTANTES DE SEGURIDAD

 Lea las instrucciones completas antes de utilizar el aparato. Conserve este manual en un lugar seguro para consultas futuras.

Estas instrucciones también se pueden consultar en nuestra web. Visite [www.hot-europe.com](http://www.hot-europe.com).

- Este aparato debe utilizarse únicamente como se describe en este manual del usuario.
- Este aparato puede ser utilizado por niños mayores de 8 años y por personas con capacidades físicas, sensoriales o mentales reducidas, o con falta de experiencia y conocimientos si son supervisados o se les enseña a usar el aparato de manera segura y comprenden los peligros que conlleva. Los niños no deben jugar con el aparato. La limpieza y mantenimiento no deben ser realizadas por niños sin supervisión.
- No toque las aspas giratorias del ventilador con ninguna parte del cuerpo. Podrían producirse desperfectos y lesiones personales.
- Limpie periódicamente el aparato de acuerdo a las "Instrucciones de limpieza".
- Este aparato solo está diseñado para uso en interiores.
- Desenrolle totalmente el cordón de alimentación. En caso contrario podría causar el recalentamiento del aparato con el consiguiente peligro de incendio.
- No tire del cable de corriente para desconectar el enchufe. No toque el cable con las manos húmedas. No quite el enchufe de la toma mientras está usando el aparato.
- No utilice accesorios, repuestos o componentes que no sean los previstos o suministrados por el fabricante.

- Desconecte siempre el aparato y quite el enchufe de la toma de corriente cuando no lo esté usando o cuando lo transporte.
- No use este aparato si presenta daños o cualquier otra señal de posibles averías o si no funciona correctamente. Desconecte el enchufe de la toma de corriente.
- Si el cable de alimentación está estropeado, deberá ser reemplazado por el fabricante, por su servicio técnico autorizado o por una persona cualificada para esta reparación a fin de evitar peligros.
- No toque nunca el aparato con las manos húmedas.

## COMPONENTES (Ver página 1)

1. Base
2. Tornillo con forma de L
3. Polo de ventilador metálico
4. Tornillo moleteado
5. Ajuste de altura Twist and lock
6. Panel de control
7. Cable de alimentación
8. Conjunto del motor
9. Mando de control oscilante
10. Tuerca de bloqueo de rejilla trasera
11. Rejilla trasera
12. Fijador
13. Aspa de ventilador
14. Tuerca de bloqueo de aspa
15. Rejilla frontal
16. Control remoto

## PANEL DE CONTROL

- I. Botón de encendido/apagado
- II. Botón de control de la velocidad
- III. Botón del temporizador

## CONTROL REMOTO

- IV. Botón de encendido/apagado
- V. Botón de control de la velocidad
- VI. Botón del temporizador



**INSTRUCCIONES DE MONTAJE** (Vea la página 2)

**A. MONTAJE DE LA BASE**

- Retire el tornillo con forma de L (2) y la arandela de la parte inferior del polo del ventilador del motor (3) (Fig. 1).
- Extienda el polo del ventilador de metal (3) al máximo y coloque el polo en la base (1) (Fig. 2).
- Alinee el polo del ventilador metálico (3) con la base (1) utilizando las pestañas como guía.
- Coloque suavemente la base (1) en su lado. (Fig. 3).
- Introduzca y apriete el tornillo con forma de L (2) y la arandela de la parte inferior de la base (1) (Fig. 4).
- Aprételo girando hacia la derecha. (Fig. 4).

**B. MONTAJE DE LA PARTE SUPERIOR DEL VENTILADOR**

- Introduzca el conjunto del motor (8) en el polo del ventilador metálico (3) (Fig. 5), una vez que ambas mitades hayan quedado alineadas, apriete el tornillo moleteado (4) girándolo hacia la derecha.
- La tuerca de bloqueo de la rejilla trasera (10) se acoplará al conjunto del motor (8). Retírela girando HACIA LA IZQUIERDA. Más tarde la volverá a colocar (Fig. 6).
- Coloque la rejilla trasera (11) en el conjunto del motor (8) fijando los 3 pasadores sobre la protusión del conjunto del motor a través de los orificios de la rejilla (Fig. 7).
- Vuelva a colocar la tuerca de bloqueo de la rejilla trasera (10) y gírela hacia la derecha para apretarla (Fig. 7).
- Deslice la aspa del ventilador (13) sobre el eje motor asegurándose de que las ranuras pequeñas de la parte trasera del aspa del ventilador quedan alineadas con los pasadores pequeños del eje (Fig. 8).
- Coloque la tuerca de bloqueo de la rejilla trasera (14) y gírela HACIA LA DERECHA para apretarla (Fig. 8).
- Levante los 5 clips de bloqueo de la rejilla trasera (12).
- Alinee la rejilla frontal (15) con la rejilla trasera (11) (Fig. 9).
- Cierre los clips de bloqueo (12) para fijar las rejillas frontal y trasera (Fig. 10).
- Coloque el control remoto (16) en la parte trasera del conjunto del motor (8) (Fig. 14). NOTA: el control remoto no funcionará mientras esté acoplado en la carcasa del ventilador.

**C. DETERMINAR LA ALTURA DEL VENTILADOR**

La función exclusiva de ajuste de altura Twist & Lock™ le permite seleccionar la altura perfecta para sus necesidades de refrigeración. Gire el polo superior y tire hacia arriba o hacia abajo para fijar la altura ideal y luego gire de nuevo para bloquear el ajuste (consulte la etiqueta del parte trasera del polo del ventilador).

- Tome con firmeza la parte superior del polo y gírelo hacia la izquierda para desbloquear.
- Tire hacia arriba o hacia abajo para ajustar la altura (colocar la mano o el pie con suavidad en la base ayudará para realizar el ajuste de altura) (Fig 11).
- Después de haber seleccionado la altura deseada, gire hacia la izquierda hasta que sienta que el polo queda bloqueado en su sitio (Fig 11).
- NO UTILICE EL TORNILLO del polo para ajustar la altura.

**INSTRUCCIONES DE INSTALACIÓN/ SUSTITUCIÓN DE LAS PILAS DEL CONTROL REMOTO** (Consulte la página 2)

- Desmonte la tapa de las pilas deslizando hacia abajo en la dirección de la flecha (Fig. 12).
- Introduzca 2 pilas AAA de 1,5V LR03 (incluidas) en el control remoto, siguiendo las guías de dirección de las ranuras.
- Vuelva a colocar la tapa de las pilas deslizando hacia arriba en la dirección opuesta a la dirección de la flecha, hasta que encaje en su sitio.

NOTA: NO MEZCLE PILAS VIEJAS Y NUEVAS. NO MEZCLE PILAS ESTÁNDAR ALCALINAS (CARBONO-CICK) O RECARGABLES (NÍQUEL-CADMIO).

CONSULTE A LOS PUNTOS DE RECICLAJE DE SU ZONA PARA INFORMARSE DE LA FORMA DE DESECHO ADECUADO DE LAS PILAS.

**FUNCIONAMIENTO** (Ver página 1)

**ENCENDIDO/APAGADO**

Para encender el ventilador, pulse el botón de alimentación (⏻) (I) situado en la parte inferior del panel de control.

**CONTROL DE VELOCIDAD**

Para subir o bajar la velocidad, pulse el botón de velocidad del ventilador (⚙️) (II) sucesivas veces para aumentar el nivel.

**TEMPORIZADOR**

Escoja los ajustes de 1, 2, 4 o 8 horas haciendo lo siguiente:

- 1 hora: Pulse el botón del temporizador (⌚) (III) una vez.
- 2 horas: Pulse el botón del temporizador dos veces.
- 4 horas: Pulse el botón del temporizador una tercera vez.
- 8 horas: Pulse el botón del temporizador una cuarta vez.
- Pulse el botón del temporizador una quinta vez para desactivarlo.

**FUNCIÓN AUTOMÁTICA DE REDUCCIÓN GRADUAL DE LA LUZ**

La luz del panel de control baja de intensidad automáticamente al 50% después de 15 segundos y vuelve al 100% de iluminación cuando se cambian ajustes.

**OSCILACIÓN**

- El mando de oscilación está situado en la parte superior de la carcasa del conjunto del motor.
- Para INICIAR la oscilación del motor, apriete el mando de oscilación (8) hacia ABAJO (Fig. 13).
- Para DETENER la oscilación del motor, apriete el mando de oscilación (8) hacia ARRIBA (Fig. 13).

**FUNCIONAMIENTO DEL CONTROL REMOTO**

(Ver página 1)

**ENCENDIDO/APAGADO**

Retire el control remoto de la parte trasera del ventilador. El control remoto no funcionará mientras esté colocado en la carcasa del ventilador. Pulse el botón de alimentación (⏻) (IV) una vez para encender el ventilador. Púlselo de nuevo para apagarlo.

**CONTROL DE VELOCIDAD**

Para subir o bajar la velocidad, pulse el botón de velocidad del ventilador (⚙️) (V) sucesivas veces para aumentar el nivel.

**TEMPORIZADOR**

Escoja los ajustes de 1, 2, 4 o 8 horas haciendo lo siguiente:

- 1 hora: Pulse el botón del temporizador (⌚) (VI) una vez.
- 2 horas: Pulse el botón del temporizador dos veces.
- 4 horas: Pulse el botón del temporizador una tercera vez.
- 8 horas: Pulse el botón del temporizador una cuarta vez.
- Pulse el botón del temporizador una quinta vez para desactivarlo.

**INSTRUCCIONES DE LIMPIEZA**

- Desenchufe el ventilador del suministro eléctrico.
- Use únicamente un paño suave para limpiar suavemente el ventilador.
- NO lo sumerja en agua ni permita que gotee agua en la carcasa del motor.
- NO utilice gasolina, disolventes para pintura u otros químicos para limpiar el ventilador.
- Si va a almacenar el ventilador durante un tiempo, límpielo cuidadosamente tal como se indica y guárdelo en un lugar seco y fresco.

**DESMONTAJE DE LA REJILLA DELANTERA DE LIMPIEZA**

- Asegúrese de que el ventilador está desenchufado de la red eléctrica antes de retirar la protección.
- Desmonte la rejilla frontal soltando los fijadores de la rejilla.
- Desatornille la tuerca de montaje del aspa girándola HACIA LA DERECHA (ROSCA INVERTIDA).
- Tire del aspa del ventilador hacia fuera de la carcasa del motor.
- Limpie con suavidad el aspa del ventilador y las rejillas con un paño suave y húmedo.
- Monte el ventilador siguiendo los tres últimos pasos de las INSTRUCCIONES DE MONTAJE.

**DESECHADO DEL APARATO**

 Este aparato cumple con la Directiva Europea 2012/19/UE sobre reciclaje de productos al final de su vida útil. Los productos con el símbolo de un contenedor de ruedas tachado en la etiqueta de clasificación, en la caja o en las instrucciones, deben reciclarse separados de los residuos domésticos al final de su vida útil.

Se ruega NO desechar el aparato entre los residuos domésticos. Puede que su distribuidor de electrodomésticos local cuente con un plan de recogida cuando adquiera un producto nuevo. Si lo prefiere, puede ponerse en contacto con las autoridades locales para obtener información sobre puntos de recogida de aparatos para su reciclaje.

**GARANTÍA**

Lea todas las instrucciones antes de utilizar este dispositivo. Conserve la factura como prueba de fecha de compra. La factura deberá presentarse al realizar reclamaciones durante el periodo de garantía establecido. Las reclamaciones en periodo de garantía no serán válidas sin prueba de compra.

Su dispositivo tiene una garantía de tres años (3 años) a partir de la fecha de compra.

Esta garantía cubre los defectos materiales o de fabricación en un uso normal; los dispositivos defectuosos que cumplan estos criterios serán sustituidos sin cargo alguno.

La garantía NO cubre defectos o daños derivados de negligencias o incumplimiento de las instrucciones de usuario. La garantía se anulará si se abre el dispositivo, se manipula o se utiliza con otras partes o accesorios o si las reparaciones son realizadas por personas no autorizadas.

Se excluyen de la garantía accesorios y consumibles.

Si necesita asistencia, visite [www.hot-europe.com/support](http://www.hot-europe.com/support) o consulte la información de contacto del servicio de asistencia al final del manual del propietario.

Esta garantía solo es válida en Europa, Rusia, Oriente Medio y África.

Solo Reino Unido: esto no afecta a los derechos estatutarios de los consumidores.

El LOTE y el NS (nº de serie) de su dispositivo aparecen en la etiqueta de identificación situada en el embalaje del producto.

### CONDICIONES DE COMPRA

La condición de compra establece que el comprador asume la responsabilidad por el uso y cuidado correctos de este producto de acuerdo a las instrucciones de este manual del usuario. El comprador o el usuario deben decidir por sí mismos cuándo y por cuánto tiempo utilizará este producto.

**ADVERTENCIA: SI SURGIESEN PROBLEMAS CON ESTE PRODUCTO, ROGAMOS CONSULTAR LAS INSTRUCCIONES EN LAS CONDICIONES DE LA GARANTÍA. NO TRATE DE ABRIR O REPARAR ESTE PRODUCTO POR SU CUENTA PUES ELLO PODRÍA OCASIONAR DAÑOS PERSONALES Y MATERIALES E INVALIDAR LA GARANTÍA.**

Este producto lleva la marca CE y ha sido fabricado en conformidad con la Directiva de Compatibilidad Electromagnética 2014/30/UE, la Directiva de Baja Tensión 2014/35/UE, la Directiva 2011/65/EU y la Directiva relativa a los productos que utilizan energía 2009/125/EC.

Nos reservamos el derecho a introducir modificaciones técnicas

#### HSF600BE/HSF600WE

220-240V ~ 50Hz  
35W

### TÄRKEITÄ TURVAOHJEITA

⚠ Lue kaikki ohjeet ennen laitteen käyttöä. Säilytä nämä käyttöohjeet huolellisesti myöhempää tarvetta varten.

Käyttöohjeet ovat saatavilla myös sivustoltamme osoitteessa [www.hot-europe.com](http://www.hot-europe.com).

- Tätä laitetta saa käyttää vain tässä käyttöoppaassa annettujen ohjeiden mukaisesti.
- Tätä laitetta voivat käyttää yli 8-vuotiaat lapset ja henkilöt, joilla on fyysisiä, henkisiä tai aistirajoituksia tai joilla ei ole kokemusta ja tietoa, jos heidät on opastettu laitteen turvalliseen käyttöön ja he ymmärtävät siihen liittyvät vaarat. Lapset eivät saa leikkiä laitteella. He eivät myöskään saa puhdistaa laitetta, eivätkä tehdä sille kunnossapittoa liittyviä toimenpiteitä ilman valvontaa.
- Älä kosketa pyöriviä tuulettimen siipiä millään ruumiisi osalla, koska muutoin seurauksena voi olla vammautuminen tai vaurioita.
- Puhdista laite säännöllisesti puhdistusohjeiden mukaan.
- Laite on suunniteltu käytettäväksi vain sisätiloissa.
- Suorista verkkojohto kokonaan. Muussa tapauksessa laite voi ylikuumentua ja aiheuttaa tulipalon.
- Älä yritä irrottaa verkkojohdon pistoketta nykäisemällä johdosta. Älä koske verkkojohtoon märillä käsillä. Älä irrota virtapistoketta pistorasiasta, kun laite on käynnissä.
- Käytä vain valmistajan toimittamia tai suosittelemia varaosia.
- Katkaise aina laitteen virta ja irrota virtapistoke pistorasiasta, kun laitetta ei käytettä tai kun sitä kuljetetaan paikasta toiseen.

- Laitetta ei saa käyttää, jos se on vaurioitunut tai siinä näkyy mitään mahdollisen vaurion merkkejä tai jos se ei toimi kunnolla. Irrota verkkojohto pistorasiasta.
- Jos verkkojohto on vaurioitunut, se pitää vaihtaa joko valmistajan valtuuttamassa huoltopisteessä tai valmistajan tai muun ammattihenkilön toimesta, jotta vältetään vaaran mahdollisuus.
- Älä koske laitteeseen märillä käsillä.

### LAITTEEN OSAT (Katso sivu 1)

1. Alusta
2. L:n muotoinen pultti
3. Metallinen tuulettinpylväs
4. Siipiruuvi
5. Twist and lock-korkeudensäätö
6. Ohjauspaneeli
7. Verkkojohto
8. Moottori
9. Kääntymisen säätönappi
10. Takaritilän lukitusmutteri
11. Takaritilä
12. Kiinnikkeet
13. Tuulettimen potkuri
14. Siiven lukitusmutteri
15. Eturitilä
16. Kaukosäädin

### OHJAUSPANEELI

- I. Virtakytkin
- II. Nopeudensäätöpainike
- III. Ajastinpainike

### KAUKOSÄÄDIN

- IV. Virtakytkin
- V. Nopeudensäätöpainike
- VI. Ajastinpainike

**KOKOAMISOHJEET** (Katso sivu 2)**A. ALUSTAN KOKOAMINEN**

- Irrota L:n muotoinen pultti (2) ja aluslevy metallisen tuuletinpylvään pohjasta (3) (kuva 1).
- Aukaise metallinen tuuletinpylväs (3) täyteen pituuteensa, aseta pylväs alustaan (1) (kuva 2).
- Aseta metallinen tuuletinpylväs (3) paikalleen pohjaan (1) kielekkeiden avulla.
- Aseta alusta (1) varovasti kyljelleen. (kuva 3).
- Aseta ja kiristä L:n muotoinen pultti (2) ja aluslevy metallisen tuuletinpylvään pohjaan (1) (kuva 4).
- Kiristä kääntämällä myötöpäivään. (kuva 4).

**B. TUULETTIMEN YLÄOSAN KOKOAMINEN**

- Aseta moottori (8) metalliseen tuuletinpylvääseen (3) (kuva 5). Kun pylvään puoliskot ovat kohdakkain, kiristä siipimutteri (4) kääntämällä sitä myötöpäivään.
- Takaritilän mutteri (10) on kiinnitetty moottoriin (8). Irrota mutteri kääntämällä sitä VASTAPÄIVÄÄN. Takaritilän lukitusmutteri kiinnitetään paikalleen myöhemmässä vaiheessa (kuva 6).
- Aseta takaritilä (11) moottorin (8) päälle ja varmista että moottorin 3 tappia tulevat ulos ritilän aukoista (kuva 7).
- Aseta takaritilän lukitusmutteri (10) paikalleen ja kiristä kääntämällä sitä myötöpäivään (kuva 7).
- Liu'uta tuulettimen potkuri (13) moottorin akselille ja varmista että tuulettimen potkurin takana olevat pienet kolot osuvat akselissa oleviin pieniin tappeihin (kuva 8).
- Aseta tuulettimen siiven lukitusmutteri (14) akselille ja kiristä kääntämällä sitä VASTAPÄIVÄÄN (kuva 8).
- Nosta eturitilän 5 lukituskielekettä (12) ylös.
- Kohdista eturitilä (15) ja takaritilä (11) (kuva 9).
- Kiinnitä etu- ja takaritilät paikalleen kääntämällä lukituskielekkeet (12) alas (kuva 10).
- Aseta kaukosäädin (16) moottorin (8) taakse (kuva 14). HUOM: Kaukosäädin ei toimi tuulettimen kotelon sisällä.

**C. TUULETTIMEN KORKEUDEN SÄÄTÖ**

- Ainutlaatuisen Twist & Lock™ -korkeudensäätöminaisuuden ansiosta voit säätää tuulettimen juuri omien jäähdytystarpeitteesi mukaisesti. Käännä pylvään yläosaa ja vedä joko sitä ylöspäin tai paina alaspäin löytääksesi parhaan mahdollisen korkeuden ja käännä sen jälkeen uudelleen, jolloin pylväs lukittuu paikalleen. (katso tuuletinpylvään takana oleva tarra)
- Tartu tukevalla otteella pylvään yläpähän ja avaa lukitus kääntämällä sitä vastapäivään.
  - Säädä korkeus vetämällä pylvästä ylöspäin tai painamalla alaspäin (korkeudensäätö on helpompi tehdä jos asetat kätesi tai jalkasi tuulettimen alustan päälle) (kuva 11).

- Säädettyäsi korkeuden haluamaksesi, käännä pylvästä myötöpäivään, kunnes tunnet pylvään lukittuvan paikalleen (kuva 11).
- ÄLÄ KÄYTÄ PYLVÄÄSSÄ OLEVAA RUUVIA korkeuden säätämiseen.

**KAUKOSÄÄTIMEN PARISTON ASENNUS- / VAIHTO-OHJEET** (Katso sivu 2)

- Irrota paristokotelon kansi liu'uttamalla sitä alaspäin nuolen suuntaisesti (kuva 12).
- Aseta 2x 1.5V LRO3 AAA-paristoa (mukana pakkauksessa) kaukosäätimeen paristosyvennyksissä olevien merkkien mukaisesti.
- Sulje paristolokeron kansi liu'uttamalla sitä ylöspäin, kunnes se napsahtaa paikalleen.

HUOM: ÄLÄ KÄYTÄ VANHOJA JA UUSIA PARISTOJA SAMANAIKAISESTI. ÄLÄ KÄYTÄ ALKALI- JA UUEDELLEEN LADATTAVIA (NIKKELIKADIUMIUM) PARISTOJA SEKAISIN.

KIERRÄTÄ VANHAT PARISTOT PAIKALLISTEN OHJEIDEN MUKAISESTI.

**KÄYTTÖ** (Katso sivu 1)**KÄYNNISTYS/SAMMUTUS**

Käynnistä tuuletin painamalla ohjauspaneelin alareunassa olevaa virtakytkintä (⏻) (I).

**NOPEUDENSÄÄTÖ**

Halutessasi lisätä tai vähentää tuulettimen nopeutta, paina tuulettimen nopeudensäätöpainiketta (⚙️) (II) monta kertaa, jolloin nopeus lisääntyy.

**AJASTIN**

Valitse joko 1, 2, 4, tai 8 tunnin asetus seuraavasti:

- 1 tunti: Paina ajastimen painiketta (⌚) (III) kerran.
  - 2 tuntia: Paina ajastimen painiketta kahdesti.
  - 4 tuntia: Paina ajastimen painiketta kolmesti.
  - 8 tuntia: Paina ajastimen painiketta neljä kertaa.
- Ota ajastintoiminto pois käytöstä painamalla ajastimen painiketta viisi kertaa

**AUTOMAATTINEN HIMMENNYSTOIMINTO**

Ohjauspaneelin valot himmenevät automaattisesti 50 % 15 sekunnin käytön jälkeen ja palautuvat 100 %:n kirkkauteen, kun asetuksia muutetaan.

**KÄÄNTYMINEN**

- Kääntymisnappi sijaitsee moottorikotelon päällä.
- Halutessasi KÄYNNISTÄÄ kääntymisen, paina kääntymisnappi (8) ALAS (kuva 13).
- Halutessasi LOPETTA kääntymisen, vedä kääntymisnappi (8) YLÖS (kuva 13).

**KAUKOSÄÄTIMEN KÄYTTÖ** (Katso sivu 1)**KÄYNNISTYS/SAMMUTUS**

Irrota kaukosäädin tuulettimen takaa. Kaukosäädin ei toimi tuulettimen kotelon sisällä. Käynnistä tuuletin painamalla virtakytkintä (⏻) (IV) kerran. Sammuta tuuletin painamalla virtakytkintä uudestaan.

**NOPEUDENSÄÄTÖ**

Halutessasi lisätä tai vähentää tuulettimen nopeutta, paina tuulettimen nopeudensäätöpainiketta (⚙️) (IV) monta kertaa, jolloin nopeus lisääntyy.

**AJASTIN**

Valitse joko 1, 2, 4, tai 8 tunnin asetus seuraavasti:

- 1 tunti: Paina ajastimen painiketta (⌚) (IV) kerran.
- 2 tuntia: Paina ajastimen painiketta kahdesti.
- 4 tuntia: Paina ajastimen painiketta kolmesti.
- 8 tuntia: Paina ajastimen painiketta neljä kertaa.

Ota ajastintoiminto pois käytöstä painamalla ajastimen painiketta viisi kertaa

**PUHDISTUSOHJEET**

- Irrota tuulettimen johto pistorasiasta.
- Puhdista tuuletin pyyhkimällä se kevyesti pehmeällä liinalla
- ÄLÄ upota tuuletinta veteen äläkä päästä vettä tippumaan moottorikoteloon
- ÄLÄ puhdista tuuletinta bensiinillä, maalinohenteella tai muilla kemikaaleilla
- Puhdista tuuletin huolellisesti ohjeen mukaan varastointia varten ja säilytä sitä viileässä ja kuivassa paikassa.

**ETURITILÄN IRROTUS PUHDISTUSTA VARTEN**

- Varmista, että tuulettimen virtajohto on irrotettu pistorasiasta ennen kuin irrotat suojuksen.
- Irrota eturitilä avaamalla ritilän kiinnikkeet.
- Irrota tuulettimen potkurin kiinnitysmutteri kääntämällä sitä MYÖTÄPÄIVÄÄN (KÄÄNTEISET KIERTEET).
- Vedä tuulettimen potkuri ulos moottorin kotelosta.
- Pyyhi potkuri ja ritilät kevyesti pehmeällä, kostealla liinalla.
- Kokoa tuuletin KOKOAMISOHJEIDEN kolmen viimeisen vaiheen mukaisesti.

**KIERRÄTYS**

 Laitte noudattaa EU-direktiivin 2012/19/EU määräyksiä tuotteen kierrättämisestä käyttöiän päätyttyä. Tuotetta, jonka arvokilvessä, pakkauksessa tai ohjeissa on roska-astia, jonka päällä on rasti, ei saa hävittää kotitalousjätteen mukana, vaan se tulee kierrättää erikseen käyttöiän päättyessä.

Laitetta EI saa hävittää normaalin kotitalousjätteen mukana. Paikallisella jälleenmyyjällä saattaa olla palautusjärjestelmä,

jos ostat korvaavan tuotteen, tai ota yhteys paikallisviranomaiseen, jolta saat tiedon kierrätyspaikoista.

**TAKUU**

Lue kaikki ohjeet, ennen kuin yrität käyttää laitetta. Säilytä kuitti todistena ostosta ja ostopäivästä. Kuitti on esitettävä kun halutaan tehdä valitus takuuajan voimassaoloaikana. Takuuvaatimukset eivät ole voimassa ilman ostotodistusta.

Laitteella on kolmen vuoden (3 vuotta) takuu aika ostopäivästä lukien.

Tämä takuu kattaa normaalkäytön aikana ilmenevät materiaali- tai valmistusvirheet: nämä ehdot täyttävät vialliset laitteet vaihdetaan maksutta.

Takuu EI KATA vikoja tai vaurioita, jotka ovat syntyneet laitteen vääran käytön tai käyttöohjeiden noudattamatta jättämisen seurauksena. Takuu mitätöityy, jos laite avataan, muutetaan tai käytetään muiden osien tai lisävarusteiden kanssa tai jos korjauksia suorittavat muut kuin niihin valtuutetut henkilöt.

Lisätarvikkeet ja kulustarvikkeet eivät kuulu takuun piiriin.

Voit tehdä tukipyynnöjä osoitteessa [www.hot-europe.com/support](http://www.hot-europe.com/support). Huoltopalveluja tarjoavien yhteystietojä löytyy tämän käyttöoppaan lopusta.

Tätä takuu on voimassa vain Euroopassa, Venäjällä, Lähi-Idässä ja Afrikassa.

UK Only: This does not affect your consumer statutory rights.

Laitteen erä- ja sarjanumero (LOT- ja SN-koodi) on painettu laitteen takana olevaan arvokilpeen.

**MYYNTEIHDOT**

Myynnin ehtona on, että ostaja myöntää vastuunsa tämän tuotteen oikeasta käytöstä ja hoidosta näiden käyttöohjeiden mukaisesti. Ostajan tai käyttäjän tulee itse päättää, koska ja kuinka pitkään tämä tuote on käytössä.

**VAROITUS: JOS TÄMÄN TUOTTEEN KÄYTÖSSÄ ESIINTYY ONGELMIA, PYYDÄMME HUOMIOIMAAN TAKUUEHTOJEN MÄÄRÄYKSET. ÄLÄ YRITÄ AVATA TAI KORJATA TUOTETTA ITSE, SILLÄ SE SAATTAA JOHTAA TAKUUN RAUKEAMISEEN JA AIHEUTTAA VAHINKOA IHMISILLE JA OMAISUUDELLE.**

Tuotteessa on CE-merkintä ja se on valmistettu sähkömagneettisia laitteita koskevan direktiivin 2014/30/EU, pienjännitedirektiivin 2014/35/EU ja RoHS-direktiivin 2009/125/EU sekä energiaan liittyvien tuotteiden direktiivin 2009/125/EU vaatimusten mukaisesti.

Pidätämme oikeuden teknisiin muutoksiin

**HSF600BE/HSF600WE**

220-240V ~ 50Hz  
35W

**CONSIGNES DE SÉCURITÉ IMPORTANTES**

⚠ Veuillez lire attentivement l'intégralité de ces consignes avant d'utiliser l'appareil. Rangez soigneusement ce mode d'emploi en cas de besoin ultérieur.

Ces instructions sont également disponibles sur notre site Internet. Veuillez consulter le site [www.hot-europe.com](http://www.hot-europe.com).

- Cet appareil doit être utilisé conformément aux instructions figurant dans ce mode d'emploi.
- Cet appareil convient à une utilisation par des enfants âgés de 8 ans au moins, et par des personnes présentant des capacités physiques, sensorielles ou mentales réduites, ou dont l'expérience et les connaissances sont insuffisantes si elles sont supervisées ou si elles reçoivent des instructions relatives à l'utilisation sûre de l'appareil et qu'elles comprennent les dangers encourus. Ne pas laisser les enfants jouer avec l'appareil. Le nettoyage et l'entretien ne doivent pas être effectués par des enfants sans surveillance.
- Un contact des pales avec toute partie du corps peut entraîner des dommages ou des blessures.
- Nettoyez l'appareil à intervalles réguliers en suivant les « Instructions de nettoyage ».
- Cet appareil est conçu pour être utilisé à l'intérieur uniquement.
- Déroulez entièrement le cordon d'alimentation. À défaut, vous risquez de provoquer une surchauffe ou un risque d'incendie.
- Ne tirez pas sur le cordon d'alimentation pour débrancher la fiche. Ne touchez pas le cordon d'alimentation avec les mains humides. Ne retirez pas la fiche d'alimentation de la prise électrique alors que le produit est en cours d'utilisation.

- N'utilisez pas d'accessoires, de pièces de rechange ou de composants non conçus et/ou non fournis par le fabricant.
- Mettez systématiquement l'appareil hors tension puis débranchez la fiche d'alimentation de la prise électrique lorsque l'appareil n'est pas utilisé ou durant son transport.
- N'utilisez pas cet appareil s'il est endommagé, s'il présente d'éventuels signes de dommage ou s'il ne fonctionne pas correctement. Débranchez-le de la prise électrique.
- Si le cordon d'alimentation est endommagé, il doit être remplacé par le fabricant, son agent de maintenance ou toute autre personne qualifiée, afin d'éviter tout danger.
- Ne touchez jamais l'appareil avec les mains mouillées.

**COMPOSANTS** (Voir page 1)

1. Base
2. Boulon en L
3. Pied en métal du ventilateur
4. Vis de blocage
5. Mécanisme de réglage de la hauteur « Twist & Lock »
6. Panneau de commande
7. Cordon d'alimentation
8. Groupe moteur
9. Bouton de commande de l'oscillation
10. Écrou de blocage de la grille arrière
11. Grille arrière
12. Clips de blocage
13. Pale du ventilateur
14. Écrou de blocage de la pale
15. Grille avant
16. Télécommande

**PANNEAU DE COMMANDE**

- I. Bouton d'alimentation MARCHE/ARRÊT
- II. Bouton de contrôle de la vitesse
- III. Bouton du minuteur

**TÉLÉCOMMANDE**

- IV. Bouton d'alimentation MARCHE/ARRÊT
- V. Bouton de contrôle de la vitesse
- VI. Bouton du minuteur

**INSTRUCTIONS DE MONTAGE** (Voir page 2)**A. MONTAGE DE LA BASE**

- Enlevez le boulon en L (2) et la rondelle situés en dessous du pied en métal du ventilateur (3) (Fig. 1).
- Déployez le pied en métal du ventilateur (3) sur toute sa longueur et insérez-le dans la base (1) (Fig. 2).
- Alignez le pied en métal du ventilateur (3) avec la base (1) en utilisant les encoches pour vous guider.
- Couchez délicatement la base (1) sur le côté (Fig. 3).
- Insérez le boulon en L (2) et la rondelle sur le dessous de la base (1) et serrez la vis (Fig. 4).
- Tournez dans le sens horaire pour serrer (Fig. 4).

**B. MONTAGE DE LA PARTIE SUPÉRIEURE DU VENTILATEUR**

- Insérez le groupe moteur (8) dans le pied en métal du ventilateur (3) (Fig. 5) et une fois que les deux moitiés sont alignées, serrez la vis de blocage (4) en la tournant dans le sens horaire.
- Au départ, l'écrou de blocage de la grille arrière (10) sera fixé sur le groupe moteur (8). Retirez-le en le tournant dans le sens ANTIHORAIRE et mettez-le de côté pour plus tard (Fig. 6).
- Placez la grille arrière (11) sur le groupe moteur (8) en vous assurant que les 3 broches du groupe moteur ressortent par les ouvertures de la grille (Fig. 7).
- Remplacez l'écrou de blocage de la grille arrière (10) et tournez-le dans le sens horaire pour le serrer (Fig. 7).
- Faites glisser la pale du ventilateur (13) sur l'arbre moteur en vous assurant que les petites fentes sur l'arrière de la pale du ventilateur sont alignées avec les petites broches sur l'arbre (Fig. 8).
- Placez l'écrou de blocage de la pale (14) sur l'arbre et tournez-le dans le sens ANTIHORAIRE pour le serrer (Fig. 8).
- Relevez les 5 clips de blocage de la grille avant (12).
- Alignez la grille avant (15) avec la grille arrière (11) (Fig. 9).
- Fermez les clips de blocage (12) pour fixer les grilles avant et arrière (Fig. 10).
- Placez la télécommande (16) à l'arrière du groupe moteur (8) (Fig. 14). REMARQUE : La télécommande ne fonctionne pas lorsqu'elle se trouve dans le boîtier du ventilateur.

**C. RÉGLAGE DE LA HAUTEUR DU VENTILATEUR**

Le mécanisme unique de réglage de la hauteur « Twist & Lock™ » vous permet de choisir la hauteur parfaitement

adaptée à vos besoins en matière de ventilation. Faites tourner la partie supérieure du pied, puis relevez ou abaissez le pied afin de trouver la hauteur qui vous convient. Pour finir, tournez à nouveau la partie supérieure afin de verrouiller la position (voir l'étiquette à l'arrière du pied du ventilateur).

- Maintenez fermement la partie supérieure du pied et tournez dans le sens antihoraire pour le déverrouiller.
- Relevez ou abaissez le pied pour régler la hauteur (le fait de poser délicatement votre pied ou votre main sur la base vous aidera lors du réglage de la hauteur) (Fig. 11).
- Une fois que vous avez choisi la hauteur souhaitée, tournez dans le sens horaire jusqu'à sentir le verrouillage du pied en position (Fig. 11).
- N'UTILISEZ PAS LA VIS sur le pied pour le réglage de la hauteur.

**INSTRUCTIONS POUR L'INSTALLATION/ LE CHANGEMENT DES PILES DE LA TÉLÉCOMMANDE** (Voir page 2)

- Retirez le couvercle du compartiment à piles en le faisant coulisser vers le bas comme l'indique la flèche (Fig. 12).
- Insérez 2 piles AAA 1,5 V LR03 (incluses) dans la télécommande en suivant les indications de sens dans les fentes vides.
- Remettez en place le couvercle du compartiment à piles en le faisant coulisser vers le haut, dans le sens contraire de la flèche, jusqu'à ce qu'il s'enclenche.

REMARQUE : NE MÉLANGEZ NI DES PILES USAGÉES ET NEUVES NI DES PILES ALCALINES, STANDARD (CARBONE-ZINC) ET RECHARGEABLES (NICKEL-CADMIUM).

RENSEIGNEZ-VOUS AUPRÈS DES RECYCLEURS DE VOTRE RÉGION QUANT AU TRAITEMENT APPROPRIÉ DE VOS PILES USAGÉES.

**FONCTIONNEMENT** (Voir page 1)**MARCHE/ARRÊT**

Pour allumer le ventilateur, appuyez sur le bouton d'alimentation (⏻) (I) situé en bas du panneau de commande.

**CONTRÔLE DE LA VITESSE**

Pour augmenter ou diminuer la vitesse, appuyez sur le bouton de vitesse du ventilateur (⚙️) (II) à plusieurs reprises pour augmenter le niveau.

**MINUTEUR**

Choisissez parmi les réglages de 1, 2, 4, ou 8 heures en effectuant l'action suivante :

- 1 heure : Appuyez une fois sur le bouton du minuteur (⌚) (III).
- 2 heures : Appuyez deux fois sur le bouton du minuteur.

- 4 heures : Appuyez une troisième fois sur le bouton du minuteur.
- 8 heures : Appuyez une quatrième fois sur le bouton du minuteur. Appuyez une cinquième fois sur le bouton du minuteur pour désactiver la fonction Minuteur.

### FONCTION DE VARIATION DE L'ÉCLAIRAGE AUTO

L'éclairage du panneau de commande passe automatiquement à 50 % de luminosité après 15 secondes de fonctionnement et revient à 100 % de luminosité lors de la modification des réglages.

### OSCILLATION

- Le bouton d'oscillation est situé sur le panneau supérieur du carter du groupe moteur.
- Pour DÉMARRER l'oscillation du ventilateur, ABAISSEZ le bouton d'oscillation (9) (Fig. 13).
- Pour ARRÊTER l'oscillation du ventilateur, RELEVEZ le bouton d'oscillation (9) (Fig. 13).

## FONCTIONNEMENT DE LA TÉLÉCOMMANDE

(Voir page 1)

### MARCHE/ARRÊT

Retirez la télécommande de l'arrière du ventilateur. La télécommande ne fonctionne pas lorsqu'elle se trouve dans le boîtier du ventilateur. Appuyez une fois sur le bouton d'alimentation (⏻) (IV) pour allumer le ventilateur. Appuyez une seconde fois sur le bouton d'alimentation pour éteindre le ventilateur.

### CONTRÔLE DE LA VITESSE

Pour augmenter ou diminuer la vitesse, appuyez sur le bouton de vitesse du ventilateur (⚙️) (V) à plusieurs reprises pour augmenter le niveau.

### MINUTEUR

Choisissez parmi les réglages de 1, 2, 4, ou 8 heures en effectuant l'action suivante :

- 1 heure : appuyez une fois sur le bouton du minuteur (⌚) (VI).
- 2 heures : appuyez deux fois sur le bouton du minuteur.
- 4 heures : appuyez une troisième fois sur le bouton du minuteur.
- 8 heures : appuyez une quatrième fois sur le bouton du minuteur.

Appuyez une cinquième fois sur le bouton du minuteur pour désactiver la fonction Minuteur.

## INSTRUCTIONS DE NETTOYAGE

- Débranchez le ventilateur de la prise de courant.
- Utilisez uniquement un chiffon doux pour nettoyer délicatement le ventilateur.
- NE plongez PAS le ventilateur dans l'eau et ne laissez jamais de l'eau s'infiltrer dans le carter du moteur.

- N'utilisez PAS de pétrole, de diluant à peinture ou d'autres produits chimiques pour nettoyer le ventilateur.
- Pour l'entreposage de votre ventilateur, nettoyez-le précautionneusement suivant les instructions, et rangez-le dans un endroit frais et sec.

## RETRAIT DE LA GRILLE AVANT POUR LE NETTOYAGE

- Assurez-vous que le ventilateur est hors tension avant de retirer la protection.
- Retirez la grille avant en décrochant les clips de la grille.
- Dévissez l'écrou de fixation de la pale en le tournant dans le sens HORAIRE (FILETAGE INVERSE).
- Retirez la pale du ventilateur du carter du moteur.
- Essuyez doucement la pale et les grilles du ventilateur avec un chiffon doux et humide.
- Remontez le ventilateur en suivant les trois dernières étapes des INSTRUCTIONS DE MONTAGE.

## MISE AU REBUT



Cet appareil est conforme à la législation de l'UE 2012/19/UE sur le recyclage en fin de vie. Les produits comportant le symbole de la poubelle barrée sur l'étiquette de classification, l'emballage ou les instructions ne doivent pas être mis au rebut avec les déchets domestiques à la fin de leur durée de vie utile.

NE jetez PAS cet appareil avec les déchets domestiques. Votre revendeur local peut reprendre l'appareil lorsque vous achetez un produit de remplacement. Vous pouvez également contacter les autorités locales pour obtenir de l'aide et des conseils concernant le lieu où déposer l'appareil pour son recyclage.

## GARANTIE

Veillez lire l'intégralité des instructions avant d'utiliser cet appareil. Veuillez conserver le reçu comme preuve de l'achat et de la date d'achat. Le reçu doit être présenté lors de toute réclamation pendant la période de garantie applicable. Aucun recours à la garantie ne sera recevable sans une preuve d'achat.

Votre appareil est garanti trois ans (3 ans) à compter de la date d'achat.

Cette garantie couvre les défauts de matériaux ou de fabrication qui surviennent dans des conditions normales d'utilisation ; les appareils défectueux répondant à ces critères seront remplacés gratuitement.

La garantie NE couvre PAS les défauts ou les dommages résultant d'une utilisation abusive ou du non-respect des instructions d'utilisation. La garantie ne s'applique pas si l'appareil est ouvert, modifié ou utilisé avec d'autres pièces ou accessoires, ou si des réparations sont entreprises par des personnes non autorisées.

Les accessoires et consommables sont exclus de toute garantie.

Pour toute demande d'assistance, veuillez consulter la page [www.hot-europe.com/fr/sav/](http://www.hot-europe.com/fr/sav/) ou contacter le service concerné aux coordonnées que vous trouverez à la fin de ce manuel d'utilisation.

Cette garantie s'applique uniquement à l'Europe, la Russie, le Moyen-Orient et l'Afrique.

Remarque uniquement destinée au Royaume-Uni : cette garantie n'affecte pas vos droits légaux en tant que consommateur.

Les numéros de LOT et de série (SN) de votre appareil sont imprimés sur l'étiquette de classification située sur l'emballage du produit.

## CONDITIONS D'ACHAT

Conformément aux conditions d'achat, l'acheteur s'engage à utiliser et entretenir ce produit dans les règles de l'art, conformément aux présentes instructions d'utilisation. L'acheteur ou l'utilisateur doit décider lui-même de la durée d'utilisation de ce produit.

**ATTENTION : SI VOUS RENCONTREZ DES PROBLÈMES AVEC CE PRODUIT, VEUILLEZ OBSERVER LES CONSIGNES FIGURANT DANS LES CONDITIONS DE GARANTIE. N'ESSAYEZ PAS D'OUVRIRE NI DE RÉPARER LE PRODUIT VOUS-MÊME, VOUS RISQUERIEZ D'ANNULER LA GARANTIE ET DE PROVOQUER DES DOMMAGES CORPORELS ET MATÉRIELS.**

Ce produit porte le marquage CE et il est fabriqué conformément à la directive sur la compatibilité électromagnétique 2014/30/UE, la directive basse tension 2014/35/UE, la directive RoHS 2011/65/UE et la directive relative aux produits consommateurs d'énergie 2009/125/CE.

Sous toutes réserves de modifications techniques

### HSF600BE/HSF600WE

220-240V ~ 50Hz  
35W

**IMPORTANTI ISTRUZIONI DI SICUREZZA**

⚠ Leggere attentamente le istruzioni prima di iniziare a utilizzare l'apparecchio. Conservare il presente manuale in un luogo sicuro per poterlo consultare successivamente.

Le presenti istruzioni sono anche disponibili sul nostro sito web. Visitate [www.hot-europe.com](http://www.hot-europe.com).

- Questo apparecchio può essere azionato solo secondo le istruzioni contenute nel presente manuale dell'utente.
- Quest'apparecchio può essere utilizzato da bambini dagli 8 anni in su e persone con ridotte capacità motorie, sensoriali o intellettive, oppure senza esperienza e conoscenza, a condizione che venga assicurato adeguato supporto o che siano date istruzioni sull'utilizzo in sicurezza dell'apparecchio e sulla comprensione dei possibili rischi. I bambini non devono giocare con l'apparecchio. Le operazioni di pulizia e manutenzione non devono essere eseguite da bambini senza la supervisione di un adulto.
- Evitare il contatto di parti del corpo con le pale in rotazione, sussiste il rischio di lesioni fisiche e danni.
- Pulire regolarmente l'apparecchio attenendosi alle "Istruzioni di pulizia".
- Il presente apparecchio è destinato esclusivamente all'uso in ambienti chiusi.
- Svolgere completamente il cavo di alimentazione per evitare che si verifichi il surriscaldamento e il possibile rischio d'incendio.
- Non tirare il cavo di alimentazione per estrarre la spina. Non toccare il cavo di alimentazione con le mani bagnate. Non estrarre la spina dalla presa mentre il prodotto è in uso.
- Non usare accessori, pezzi di ricambio o

componenti non previsti e/o forniti dal produttore.

- Quando l'apparecchio non è in uso o durante il trasporto spegnere l'apparecchio e staccare la spina dalla presa.
- Non usare questo apparecchio se è danneggiato, se mostra segni di possibili danni o se non funziona correttamente. Scollegare la spina dalla presa di corrente.
- Se il cavo di alimentazione dovesse essere danneggiato, sostituirlo presso il produttore, un centro di assistenza tecnica indicato dal produttore o un tecnico qualificato per evitare rischi.
- Non toccare mai l'unità con le mani bagnate.

**ELEMENTI** (Vedere pag. 1)

1. Base
2. Bullone a L
3. Asta del ventilatore in metallo
4. Vite ad alette
5. Regolazione dell'altezza twist and lock
6. Pannello di controllo
7. Cavo di alimentazione
8. Gruppo motore
9. Manopola di comando oscillante
10. Dado di bloccaggio griglia posteriore
11. Griglia posteriore
12. Clip
13. Pala del ventilatore
14. Dado di bloccaggio pala
15. Griglia frontale
16. Telecomando

**PANNELLO DI CONTROLLO**

- I. Pulsante acceso/spento
- II. Pulsante di controllo velocità
- III. Pulsante del timer

**TELECOMANDO**

- IV. Pulsante acceso/spento
- V. Pulsante di controllo velocità
- VI. Pulsante timer

**ISTRUZIONI DI MONTAGGIO** (Vedere pag. 2)**A. MONTAGGIO DELLA BASE**

- Rimuovere il bullone a forma di L (2) e a rondella dal fondo dell'asta (3) in metallo del ventilatore (3) (Fig. 1).
- Estendere l'asta (3) in metallo del ventilatore a tutta lunghezza, posizionare l'asta sulla base (1) (Fig. 2).
- Allineare l'asta (3) in metallo del ventilatore sulla base (1) usando le tacche come riferimento.
- Posizionare la base (1) delicatamente su un lato. (Fig. 3).
- Inserire e stringere il bullone a forma di L (2) e la rondella sul fondo della base (1) (Fig. 4).
- Stringere in senso orario. (Fig. 4).

**B. MONTAGGIO DELLA PARTE SUPERIORE DEL VENTILATORE**

- Inserire il gruppo motore (8) nell'asta (3) del ventilatore in metallo (Fig. 5), una volta allineate le due metà, stringere la vite ad alette (4) girandola in senso orario.
- Il dado di bloccaggio della griglia posteriore (10) si attaccherà al gruppo motore (8). Rimuoverlo girandolo in SENSO ANTIORARIO. Il dado di bloccaggio della griglia posteriore verrà attaccato solo più tardi (Fig. 6).
- Posizionare la griglia posteriore (11) sul gruppo motore (8) sincerandosi che i 3 perni sul gruppo motore sporgano attraverso le aperture della griglia (Fig. 7).
- Sostituire il dado di bloccaggio della griglia posteriore (10) e girarlo in senso orario per stringere (Fig. 7).
- Fare scorrere la pala del ventilatore (13) sopra l'asta del motore, accertandosi che le piccole feritoie sul retro della pala del ventilatore siano allineate con i piccoli perni sull'asta (Fig. 8).
- Posizionare il dado di bloccaggio della pala (14) sull'asta e girare in SENSO ANTIORARIO per stringere (Fig. 8).
- Sollevare le clip di bloccaggio (12) della griglia anteriore 5.
- Allineare la griglia anteriore (15) con la griglia posteriore (11) (Fig. 9).
- Chiudere le clip di bloccaggio (12) per fissare le griglie anteriore e posteriore (Fig. 10).
- Posizionare il telecomando (16) sul retro del gruppo motore (8) (Fig. 14). NOTA: il telecomando non funziona fintanto che si trova nell'alloggiamento del ventilatore.

**C. DETERMINARE L'ALTEZZA DEL VENTILATORE**

L'esclusiva funzione di regolazione dell'altezza con sistema Twist & Lock™ consente di scegliere l'altezza più adatta per le vostre esigenze. Basta girare l'asta superiore e tirare su o giù per trovare la posizione ideale, quindi girare nuovamente l'asta per bloccarla in posizione. (Vedere l'etichetta sul retro dell'asta)

- Afferrare saldamente la parte superiore dell'asta e girare in senso antiorario per sbloccarla.
- Tirarla su o giù per regolare l'altezza (posizionando delicatamente il piede o la mano sulla base sarà più semplice regolare l'altezza) (Fig. 11).
- Una volta selezionata l'altezza desiderata, girare in senso orario fino a sentire che l'asta si blocca in posizione. (Fig. 11).
- NON USARE LA VITE sull'asta per regolare l'altezza.

**BATTERIA DEL TELECOMANDO ISTRUZIONI DI INSTALLAZIONE/SOSTITUZIONE**

(Vedere pag. 2)

- Togliere lo sportello della batteria facendolo scorrere verso il basso in direzione della freccia (Fig. 12).
- Inserire 2 batterie da 1.5V LR03 AAA (in dotazione) nel telecomando secondo l'orientamento indicato all'interno degli slot.
- Riposizionare lo sportello della batteria facendolo scorrere verso l'alto in senso opposto alla freccia fino allo scatto in posizione.

NOTA: NON USARE INSIEME BATTERIE NUOVE E USATE. NON USARE INSIEME NOT MIX BATTERIE ALCALINE, STANDARD (ZINCO-CARBONE) O RICARICABILI (NICHEL-CADMIUM).

CERCARE I BIDONI DI RICICLAGGIO NELLA PROPRIA AREA PER SMALTIRE LE BATTERIE.

**FUNZIONAMENTO** (Vedere pag. 1)**ON/OFF**

Per accendere il ventilatore, premere il pulsante di accensione (⊕) (I) situato in fondo al pannello di controllo.

**CONTROLLO DELLA VELOCITÀ**

Per aumentare o diminuire la velocità, premere il pulsante della velocità del ventilatore (⚙) (II) ripetutamente per aumentare il livello.

**TIMER**

Scegliere tra 1, 2, 4 o 8 ore per impostare il timer nel modo seguente:

- 1 ora: premere il pulsante Time (⌚) (III) una volta.
- 2 ore: premere il pulsante Time due volte.
- 4 ore: premere il pulsante Time una terza volta.
- 8 ore: premere il pulsante Time una quarta volta. Premere il pulsante Time una quinta volta per spegnere la funzione timer.

**FUNZIONE LUCE CON DIMMING AUTOMATICO**

La luce del pannello di controllo riduce automaticamente la sua luminosità del 50% dopo 15 secondi e si riattiva completamente quando vengono cambiate le impostazioni.

**OSCILLAZIONE**

- Il pulsante di oscillazione è situato sopra il pannello dell'alloggiamento del gruppo motore.
- Per avviare l'oscillazione del ventilatore, spingere il pulsante di oscillazione (8) in GIÙ (Fig. 13).
- Per arrestare l'oscillazione del ventilatore, tirare il pulsante di oscillazione (8) in SU (Fig. 13).

**FUNZIONAMENTO CON TELECOMANDO**

(Vedere pagina 1)

**ON/OFF**

Rimuovere il telecomando dal retro del ventilatore. Il telecomando non funziona fintanto che si trova nell'alloggiamento del ventilatore. Premere il pulsante di alimentazione (⏻) (IV) una volta per accendere il ventilatore. Premere il pulsante di accensione una seconda volta per spegnere il ventilatore.

**CONTROLLO DELLA VELOCITÀ**

Per aumentare o diminuire la velocità, premere il pulsante della velocità del ventilatore (⚙️) (V) ripetutamente per aumentare il livello.

**TIMER**

Scegliere tra 1, 2, 4 o 8 ore per impostare il timer nel modo seguente:

- 1 ora: premere il pulsante Time (⌚) (VI) una volta.
- 2 ore: premere il pulsante Time due volte.
- 4 ore: premere il pulsante Time una terza volta.
- 8 ore: premere il pulsante Time una quarta volta.

Premere il pulsante Time una quinta volta per spegnere la funzione timer.

**ISTRUZIONI PER LA PULIZIA**

- Scollegare il ventilatore dall'alimentazione elettrica.
- Usare solo un panno morbido per pulire delicatamente il ventilatore.
- NON immergere il ventilatore nell'acqua ed evitare le infiltrazioni d'acqua nell'alloggio del motore.
- Non usare petrolio, diluenti o altri prodotti chimici per pulire il ventilatore.
- Per la conservazione, pulire il ventilatore con cura come da istruzioni e riporlo in un luogo fresco e asciutto.

**RIMOZIONE DELLA GRIGLIA ANTERIORE PER LA PULIZIA**

- Accertarsi che il ventilatore sia spento dall'alimentazione principale prima di rimuovere il riparo.

- Rimuovere la griglia anteriore rilasciando le clip.
- Svitare il dado di montaggio della pala girandolo IN SENSO ORARIO (FILETTATURA CONTRARIA).
- Allontanare la pala del ventilatore dal motore.
- Strofinare delicatamente la pala del ventilatore e le griglie con un panno morbido e umido.
- Assemblare il ventilatore seguendo le ultime tre fasi nelle ISTRUZIONI DI MONTAGGIO.

**SMALTIMENTO**

 Questo apparecchio è conforme alla Direttiva UE 2012/19/UE relativa allo smaltimento dei prodotti alla fine del ciclo di vita. I prodotti con il simbolo del bidone su ruote con una croce sopra, riportato sull'etichetta di classificazione, sulla scatola o sulle istruzioni, devono essere riciclati separatamente dai rifiuti domestici una volta terminato il loro ciclo di vita.

NON smaltire gli apparecchi insieme ai normali rifiuti domestici. Il vostro rivenditore di fiducia potrà proporre un piano di ritiro nel momento in cui il cliente desidera acquistare un prodotto sostitutivo, in alternativa, contattare le autorità locali per richiedere assistenza e informazioni su dove riciclare l'apparecchio.

**GARANZIA**

Leggere tutte le istruzioni prima di cercare di usare questo dispositivo. Conservare la ricevuta come prova della data d'acquisto. La ricevuta deve essere presentata in caso di reclami in garanzia. Qualsiasi reclamo in garanzia non potrà essere ritenuto valido se privo della prova d'acquisto.

Il dispositivo è coperto da una garanzia per tre anni (3 anni) dalla data di acquisto.

La presente garanzia copre i difetti di materiale o fabbricazione che si evidenziano durante il normale utilizzo; i dispositivi difettosi conformi a questi criteri verranno sostituiti gratuitamente.

La garanzia NON copre i difetti o i danni derivanti da abusi o dal mancato rispetto delle istruzioni per l'uso. La garanzia diventa nulla se il dispositivo viene aperto, manomesso o usato con altre parti o accessori, o ancora se le riparazioni vengono eseguite da persone non autorizzate.

Accessori e consumabili sono esclusi da qualunque garanzia.

Per le richieste di supporto, visitare [www.hot-europe.com/support](http://www.hot-europe.com/support) oppure cercare un recapito per l'assistenza alla fine del presente manuale per l'uso.

La presente garanzia è applicabile soltanto in Europa, Russia, Medio Oriente e Africa.

Solo UK: questo non interferisce con i diritti statutari del consumatore.

Il numero di LOTTO e il numero di serie (SN) del dispositivo sono stampati sull'etichetta identificativa applicata sull'imballaggio del prodotto.

**CONDIZIONI D'ACQUISTO**

Come condizione d'acquisto, l'acquirente si assume la responsabilità di usare e sottoporre a manutenzione in modo corretto questo prodotto in base alle presenti istruzioni per l'uso. Sono l'acquirente o l'utente stesso a decidere quando e per quanto tempo viene utilizzato questo prodotto.

**AVVERTENZA: IN CASO DI PROBLEMI CON QUESTO PRODOTTO, ATTENERSI ALLE ISTRUZIONI RIPORTATE NELLE CONDIZIONI DI GARANZIA. NON CERCARE DI APRIRE O RIPARARE DA SOLI IL PRODOTTO, IN QUANTO CIÒ PUÒ COMPORTARE L'ANNULLAMENTO DELLA GARANZIA E CAUSARE LESIONI PERSONALI O DANNI MATERIALI.**

Questo prodotto riporta il marchio CE ed è fabbricato in conformità con la Direttiva sulla compatibilità elettromagnetica 2014/30/UE e la Direttiva Bassa tensione 2014/35/UE, la Direttiva RoHS 2011/65/UE e la Direttiva sui prodotti consumano energia 2009/125/CE.

Ci si riserva il diritto di apportare modifiche tecniche

**HSF600BE/HSF600WE**

220-240V ~ 50Hz  
35W

**BELANGRIJKE VEILIGHEIDSLINSTRUCTIES**

⚠ Lees alle instructies volledig door voordat u dit apparaat gebruikt. Bewaar deze handleiding op een veilige plaats zodat u hem later altijd kunt raadplegen.

Deze instructies staan ook op onze website. Ga daarvoor naar [www.hot-europe.com](http://www.hot-europe.com).

- Dit apparaat mag alleen worden gebruikt zoals in deze gebruikershandleiding wordt beschreven.
- Dit apparaat kan worden gebruikt door kinderen vanaf 8 jaar oud en door personen met lichamelijke, zintuiglijke of verstandelijke beperkingen of met gebrek aan ervaring en kennis mits zij onder toezicht staan of instructies hebben gekregen over hoe ze het apparaat veilig gebruiken en zij de betreffende gevaren begrijpen. Kinderen mogen niet met het apparaat spelen. Het apparaat mag zonder toezicht niet door kinderen worden gereinigd of onderhouden.
- Raak de draaiende ventilatorbladen niet aan. Dit kan letsel en schade veroorzaken.
- Reinig het apparaat regelmatig volgens de "Reinigingsinstructies".
- Dit apparaat is alleen bedoeld voor gebruik binnenshuis.
- Wikkel de stroomkabel volledig af; wanneer u dat niet doet, kan er oververhitting en brandgevaar ontstaan.
- Trek niet aan de stroomkabel om de stekker uit het stopcontact te halen. Raak de stroomkabel niet met natte handen aan. Verwijder de stekker niet uit het contact terwijl het product in gebruik is.
- Gebruik geen accessoires, reserveonderdelen of componenten die niet zijn opgegeven en/of geleverd door de fabrikant.

- Schakel het apparaat altijd uit en verwijder de stekker uit het stopcontact wanneer het apparaat niet in gebruik is of tijdens transport.
- Gebruik dit apparaat niet als het beschadigd is, tekenen van mogelijke beschadiging vertoont of als het niet naar behoren functioneert. Haal in dit geval de stekker uit het stopcontact.
- Als de voedingskabel beschadigd is, moet de kabel door de fabrikant, een servicebedrijf van de fabrikant of een vergelijkbaar gekwalificeerde persoon worden vervangen om risico's te vermijden.
- Raak de eenheid nooit met natte handen aan.

**ONDERDELEN** (Zie pagina 1)

1. Voet
2. L-vormige bout
3. Metalen ventilatorstang
4. Duimschroef
5. Hoogteafstelling met draai-/vergrendelmechanisme
6. Bedieningspaneel
7. Stroomkabel
8. Motor
9. Regelknop oscillatiefunctie
10. Vergrendelmoer achterste rooster
11. Achterste rooster
12. Klemmen
13. Ventilatorblad
14. Vergrendelmoer blad
15. Voorste rooster
16. Afstandsbediening

**BEDIENINGSPANEEL**

- I. Aan-/uitknop
- II. Knop Snelheidsregeling
- III. Knop Timer

**AFSTANDSBEDIENING**

- IV. Aan-/uitknop
- V. Knop Snelheidsregeling
- VI. Kop Timer

**BEDIENINGSINSTRUCTIES** (Zie pagina 2)

**A. DE VOET MONTEREN**

- Verwijder de L-vormige bout (2) en ring uit de onderkant van de metalen ventilatorstang (3) (Afb. 1).
- Schuif de metalen ventilatorstang (3) helemaal uit en zet de stang in de voet (1) (Afb. 2).
- Lijn de metalen ventilatorstang (3) met de lipjes uit in de voet (1).
- Zet de voet (1) voorzichtig op de zijkant (Afb. 3).
- Plaats de L-vormige bout (2) en ring in de onderkant van de metalen ventilatorstang (1) en draai deze vast (Afb. 4).
- Draai de bout vast door deze rechtsom te draaien (Afb. 4).

**B. HET BOVENSTE DEEL VAN DE VENTILATOR MONTEREN**

- Plaats de motor (8) in de metalen ventilatorstang (3) (Afb. 5). Als beide helften zijn uitgelijnd, draai de duimschroef (4) vast door deze rechtsom te draaien.
- De borgmoer van het achterste rooster (10) is aan de motor (8) bevestigd. Verwijder de moer door deze RECHTSOM te draaien. De borgmoer van het achterste rooster wordt later weer vastgedraaid (Afb. 6).
- Plaats het achterste rooster (11) op de motor (8) en zorg daarbij dat de 3 pennen op de motor door de openingen in het rooster steken (Afb. 7).
- Plaats de borgmoer van het achterste rooster (10) terug en draai deze rechtsom vast (Afb. 7).
- Schuif het ventilatorblad (13) over de motoras en zorg dat de kleine sleuven op de achterkant van het ventilatorblad zijn uitgelijnd met de kleine pennen op de as (Afb. 8).
- Plaats de borgmoer van het blad (14) op de as en draai deze LINKSOM vast (Afb. 8).
- Zet de 5 borgklemmen van het voorste rooster (12) vast.
- Lijn het voorste rooster (15) uit met het achterste rooster (11) (Afb. 9).
- Sluit de borgklemmen (12) om de voorste en achterste roosters vast te zetten (Afb. 10).
- Plaats de afstandsbediening (16) op de achterkant van de motor (8) (Afb. 14). OPMERKING: de afstandsbediening werkt niet als deze in de ventilatorbehuizing is geplaatst.

**C. DE HOOGTE VAN DE VENTILATOR INSTELLEN**

Met de unieke Twist & Lock™-hoogteafstelling kunt u de ventilator op de gewenste hoogte instellen. Draai de bovenste stang en zet de stang omhoog omlaag om de ventilator op de gewenste hoogte in te stellen. Draai de stang daarna om hem in positie te vergrendelen (zie de sticker op de achterkant van de stang).

- Pak het bovenste deel van de stang vast en draai de stang linksom om hem te ontgrendelen.
- Zet de stang omhoog of omlaag (zet daarbij uw voet of hand voorzichtig op de ventilatorvoet) (Afb. 11).
- Wanneer de stang op de gewenste hoogte staat, draait u de stang rechtsom om hem in positie te vergrendelen (Afb. 11).
- GEBRUIK DE SCHROEF OP DE STANG NIET om de hoogte af te stellen.

**INSTRUCTIES VOOR PLAATSIING/ VERVANGING VAN DE BATTERIJ VAN DE AFSTANDSBEDIENING** (Zie pagina 2)

- Verwijder het batterijklepje door het omlaag in de richting van de pijl te schuiven (Afb. 12).
- Plaats 2 1.5V LRO3 AAA-batterijen (meegeleverd) in de afstandsbediening aan de hand van de aanwijzingen in de sleuven.
- Plaats het batterijklepje terug door het omhoog in de richting van de pijl te schuiven totdat het op zijn plek klikt.

OPMERKING: MENG GEEN OUDE EN NIEUWE BATTERIJEN DOOR ELKAAR. GEBRUIK ALKALINE-, STANDAARD-(KOOLSTOFZINK) OF OPLAADBARE (NIKKEL/CADMIUM) BATTERIJEN NIET DOOR ELKAAR.

RAADPLEEG DE RECYCLINGVOORSCHRIFTEN IN UW REGIO VOOR HET AFDANKEN VAN BATTERIJEN.

**BEDIENING** (Zie pagina 1)

**AAN/UIT**

Als u de ventilator wilt inschakelen, druk op de aan-/uitknop (⏻) (I) aan de onderkant van het bedieningspaneel.

**SNELHEIDSREGELING**

Als u de snelheid wilt aanpassen, druk meerdere keren op de knop Snelheidsregeling (⚙) (II) om het niveau te verhogen.

**TIMER**

U kunt met de volgende functie een tijd van 1, 2, 4 of 8 uur instellen:

- 1 uur: Druk één keer op de knop Timer (⌚) (III).
- 2 uur: Druk twee keer op de knop Timer.
- 4 uur: Druk drie keer op de knop Timer.
- 8 uur: Druk vier keer op de knop Timer. Druk nog een keer op de knop Timer om de timerfunctie uit te schakelen.



**AUTOMATISCHE DIMFUNCTIE VOOR DE VERLICHTING**

De verlichting van het bedieningspaneel wordt na 15 seconden automatisch gedimd naar 50% en gaat weer naar 100% als er instellingen worden gewijzigd.

**OSCILLATIE**

- De oscillatieknop bevindt zich op het bovenste paneel van de motorbehuizing.
- Wanneer u de ventilator wilt laten bewegen, druk de knop Oscillatie (8) OMLAAG (Afb. 13).
- Wanneer u de ventilator wilt stoppen, druk de knop Oscillatie (8) OMHOOG (Afb. 13).

**BEDIENING VIA DE AFSTANDSBEDIENING**

(Zie pagina 1)

**AAN/UIT**

Verwijder de afstandsbediening van de achterkant van de ventilator. De afstandsbediening werkt niet als hij op de ventilatorbehuizing is geplaatst. Druk één keer op de aan-/uitknop (⊕) (IV) om de ventilator in te schakelen en druk nog een keer op de aan-/uitknop om de ventilator uit te schakelen.

**SNELHEIDSREGELING**

Als u de snelheid wilt aanpassen, druk meerdere keren op de knop Snelheidsregeling (⚙) (V) om het niveau te verhogen.

**TIMER**

U kunt met de volgende functie een tijd van 1, 2, 4 of 8 uur instellen:

- 1 uur: druk één keer op de knop Timer (⌚) (VI).
- 2 uur: druk twee keer op de knop Timer.
- 4 uur: druk drie keer op de knop Timer.
- 8 uur: druk vier keer op de knop Timer.

Druk nog een keer op de knop Timer om de timerfunctie uit te schakelen.

**REINIGINGSINSTRUCTIES**

- Trek de stekker van de ventilator uit het stopcontact.
- Gebruik alleen een zachte doek om de ventilator voorzichtig schoon te vegen.
- Dompel de ventilator NIET onder in water en voorkom dat er water in de motorbehuizing druipt.
- Gebruik GEEN benzine, verfverdunder of andere chemische producten om de ventilator te reinigen.
- Als u de ventilator wilt opbergen, reinig deze dan eerst zorgvuldig volgens de instructies en bewaar de ventilator daarna op een koele, droge plaats.

**HET VOORSTE ROOSTER VOOR REINIGING VERWIJDEREN**

- Zorg ervoor dat de stekker van de ventilator is losgekoppeld van de netvoeding voordat u de beschermkap verwijdert.
- Verwijder het voorste rooster door de roosterklemmen los te halen.
- Schroef de bevestigingsmoer van het blad los door deze RECHTSOM te draaien (OMGEKEERDE SCHROEFDRAAD).
- Trek het ventilatorblad weg van de motorbehuizing.
- Veeg het ventilatorblad en de roosters voorzichtig af met een zachte, vochtige doek.
- Zet de ventilator in elkaar aan de hand van de laatste drie stappen van de MONTAGE-INSTRUCTIES.

**AFDANKEN**

 Dit apparaat voldoet aan EU-richtlijn 2012/19/EU voor AEEA (afgedankte elektrische en elektronische apparatuur). Producten met een doorgekruiste verrijdbare afvalbak (wat wordt aangegeven op het typeplaatje, de verpakking of de gebruiksaanwijzing) moeten aan het eind van hun levensduur apart worden ingezameld.

Het is NIET toegestaan om ze bij het normale huisvuil te doen. Informatie over inzamelpunten kunt u bij uw gemeente opvragen. Bij vervanging van apparatuur door een nieuwer exemplaar is de leverancier ook verplicht het oude model terug te nemen om het op de juiste wijze aan te bieden voor recycling.

**GARANTIE**

Lees alle instructies voordat u dit apparaat gebruikt. Bewaar de aankoopbon als bewijs van (de datum van) aankoop. De bon moet worden overhandigd bij claims binnen de relevante garantieperiode. Zonder aankoopbewijs zijn garantieclaims niet geldig.

Het apparaat wordt geleverd met drie (3) jaar garantie vanaf de aankoopdatum.

Onder deze garantie vallen defecten in materialen of vakmanschap die zich voordoen bij normaal gebruik; defecte apparaten die aan deze criteria voldoen, worden gratis vervangen.

De garantie geldt NIET voor defecten of schade als gevolg van misbruik of het niet volgen van de gebruiksaanwijzing. Deze garantie vervalt als het apparaat wordt geopend, als er met het apparaat wordt geknoeid, als het apparaat met andere onderdelen of accessoires wordt gebruikt of als er reparaties door niet-geautoriseerde personen worden uitgevoerd.

Accessoires en verbruiksartikelen vallen niet onder de garantie.

Wanneer u hulp nodig hebt, ga naar [www.hot-europe.com/support](http://www.hot-europe.com/support) of gebruik de contactgegevens achter in deze handleiding.

Deze garantie geldt voor Europa, Rusland, het Midden-Oosten en Afrika.

Alleen voor het Verenigd Koninkrijk; dit heeft geen invloed op uw wettelijke rechten als consument.

Het partijnummer en het serienummer van uw apparaat vindt u op het etiket op de verpakking van het product.

**VOORWAARDEN VOOR AANKOOP**

Als voorwaarde voor aankoop stelt de koper zich verantwoordelijk voor het juiste gebruik en onderhoud van dit product volgens de gebruiksaanwijzing. De koper of gebruiker moet zelf beslissen wanneer en hoe lang dit product wordt gebruikt.

**WAARSCHUWING: ALS ER ZICH PROBLEMEN MET DIT PRODUCT VOORDOEN, VOLG DAN DE INSTRUCTIES IN DE GARANTIEVOORWAARDEN OP. PROBEER HET PRODUCT NIET ZELF TE OPENEN OF TE REPAREREN; DAARDOOR KAN DE GARANTIE VERVALLEN EN KAN ER SCHADE AAN PERSONEN EN EIGENDOMMEN ONTSTAAN.**

Op dit product staat de CE-markering. Het product is vervaardigd in overeenstemming met Elektromagnetische Richtlijn 2014/30/EU, Laagspanningsrichtlijn 2014/35/EU, richtlijn RoHS 2011/65/EU en de richtlijn Energieverbruikende producten 2009/125/EC.

Technische wijzigingen voorbehouden

**HSF600BE/HSF600WE**

220-240V ~ 50Hz  
35W

**VIKTIGE SIKKERHETSANVISNINGER**

⚠ Les alle instruksjoner før du starter apparatet. Oppbevar denne håndboken på et trygt sted for fremtidig bruk.

Denne bruksanvisningen er også tilgjengelig på vår nettside. Se [www.hot-europe.com](http://www.hot-europe.com).

- Dette apparatet må kun brukes i samsvar med instruksjonene i denne håndboken.
- Dette apparatet kan brukes av barn fra 8 år og oppover og personer med reduserte fysiske, sensoriske eller mentale evner eller manglende erfaring og kunnskap, hvis de får tilsyn eller instruksjoner om bruk av apparatet på en sikker måte og forstår farene som er involvert. Barn skal ikke leke med apparatet. Rengjøring og vedlikehold skal ikke gjøres av barn uten tilsyn.
- Ikke kom borti de roterende viftebladene med noen del av kroppen. Dette kan føre til personskade og annen skade.
- Rengjør apparatet jevnlig i samsvar med oppgitte "Rengjøringsinstruksjoner".
- Dette apparatet er kun beregnet på innendørs bruk.
- Rull strømledningen helt ut. Hvis ikke kan det oppstå fare for overoppheting og brann.
- Ikke trekk i strømledningen for å koble fra pluggen. Ikke berør strømledningen med våte hender. Ikke fjern strømpluggen fra strømkontakten mens produktet er i bruk.
- Ikke bruk tilbehør, reservedeler eller komponenter som ikke er spesifisert og/eller levert av produsenten.
- Slå alltid av apparatet og koble fra strømpluggen når apparatet ikke er i bruk eller under transport.
- Ikke bruk dette apparatet hvis det skades, viser tegn på mulig skade eller hvis det ikke virker som det skal. I disse

tilfellene må støpslet trekkes ut av stikkkontakten.

- Hvis strømkabelen er ødelagt, må den byttes ut av produsenten, en servicerepresentant eller lignende kvalifisert personell, slik at man unngår farlige situasjoner.
- Ta aldri på enheten med våte hender.

**KOMPONENTER** (Se side 1)

1. Sokkel
2. L-formet bolt
3. Viftestang i metall
4. Fingerskrue
5. Høydejustering med vri og lås-funksjon
6. Kontrollpanel
7. Strømkabel
8. Motorenhet
9. Reguleringsbryter for rotasjon
10. Låsemutter for rist bak
11. Frontrist
12. Klips
13. Vifteblad
14. Låsemutter for blad
15. Frontrist
16. Fjernkontroll

**KONTROLLPANEL**

- I. PÅ/AV-knapp
- II. Hastighetsstyringsknapp
- III. Tidsurknapp

**FJERNKONTROLL**

- IV. PÅ/AV-knapp
- V. Hastighetsstyringsknapp
- VI. Tidsurknapp

**MONTERINGSANVISNING** (Se side 2)**A. SOKKELENHET**

- Ta ut den L-formede bolt (2) og skiven fra bunnen av viftestangen i metall (3) (Fig. 1).
- Strekk viftestangen i metall (3) i sin fulle lengde og plasser stangen inn i sokkelen (1) (Fig. 2).
- Innrett viftestangen i metall (3) i sokkelen (1) og bruk knastene som styring.
- Plasser sokkelen (1) forsiktig på siden. (Fig. 3).

- Før inn og stram den L-formede bolt (2) og skiven på bunnen av sokkelen (1) (Fig. 4).
- Stram ved å vri mot klokken. (Fig. 4).

**B. MONTERING AV VIFTENS ØVRE DEL**

- Før motorenheten (8) inn i viftestangen i metall (3) (Fig. 5), og når begge halvdel er innrettet, strammer du fingerskruen (4) ved å dreie den med klokken.
- Låsemutteren (10) for bakre rist er festet til motorenheten (8). Ta den av ved å dreie den MOT KLOKKEN. Låsemutteren for bakre rist skal festes på igjen senere (Fig. 6).
- Plasser bakre rist (11) på motorenheten (8) og kontroller at de 3 pinnene på motorenheten stikker gjennom åpningene i risten (Fig. 7).
- Sett inn låsemutteren på bakre rist (10) og drei dem med klokken for å stramme (Fig. 7).
- Skyv viftebladet (13) over motorakselen og kontroller at de små sporene på baksiden av viftebladet er innrettet med de små pinnene på akselen (Fig. 8).
- Sett bladets låsemutter (14) på akselen og drei MOT KLOKKEN for å stramme (Fig. 8).
- Løft de 5 låseklipsene på frontristen (12).
- Innrett frontristen (15) med risten bak (11) (Fig. 9).
- Lukk låseklipsene (12) for å sikre fremre og bakre rist (Fig. 10).
- Plasser fjernkontrollen (16) på baksiden av motorenheten (8) (Fig. 14). MERK: Fjernkontrollen vil ikke virke når den er i viftehuset.

**C. BESTEMME VIFTEHØYDEN**

Den unike Twist & Lock™-høydejusteringen lar deg velge akkurat den perfekte høyden du trenger til dine avkjølingsbehov. Vri toppstangen og enten trekk opp eller skyv ned for å finne ideelhøyden og vri deretter igjen for å låse den på plass (se etiketten bak på viftestangen).

- Ta et godt grep i den øverste delen av stangen og vri mot klokken for å låse opp.
- Dra opp eller skyv ned for å justere høyden (plasser foten eller hånden forsiktig på sokkelen for å hjelpe til med høydejusteringen) (Fig. 11).
- Når du har valgt ønsket høyde, vrir du med klokken til du kjenner at stangen låses på plass. (Fig. 11).
- IKKE BRUK SKRUEN på stangen for å justere høyden.

**INSTRUKSJONER FOR INSTALLERING/ BYTTE AV FJERNKONTROLLBATTERI**

(Se side 2)

- Ta ut batteridekselet ved å skyve nedover i pilens retning (Fig. 12).
- Sett i 2x 1,5 V LR03 AAA-batterier (inkludert) i fjernkontrollen og i henhold til retningsindikasjonene i sporene.

- Sett på batteridekselet igjen ved å skyve det oppover i motsatt retning av pilen til det smekker på plass.

MERK: IKKE BLAND GAMLE OG NYE BATTERIER. IKKE BLAND ALKALISKE, STANDARD (KARBON-SINK) ELLER OPPLADBARE (NIKKEL-KADMIUM) BATTERIER.

KONTROLLER REGLENE FOR RESIRKULERING DER DU BOR FOR KORREKT KASSERING AV BATTERIER.

**BETJENING** (Se side 1)**AV/PÅ**

Trykk på strømknappen (⏻) (I) nederst på kontrollpanelet for å slå på viften.

**HASTIGHETSSTYRING**

For å justere hastigheten opp eller ned trykker du på knappen for viftehastighet (⚙) (II) flere ganger for å øke nivået.

**TIDSUR**

Velg mellom 1, 2, 4 eller 8 timers innstilling ved å gjøre følgende:

- 1 time: Trykk én gang på tidsurknappen (⌚) (III).
- 2 timer: Trykk to ganger på tidsurknappen.
- 4 timer: Trykk en tredje gang på tidsurknappen.
- 8 timer: Trykk en fjerde gang på tidsurknappen. Trykk en femte gang på tidsurknappen for å slå av tidsurfunksjonen.

**AUTOMATISK DIMMELYSFUNKSJON**

Kontrollpanellets dimmer automatisk til 50 % lysstyrke etter 15 sekunder og går tilbake til 100 % lysstyrke når innstillingene endres.

**PENDING**

- Oscillasjonsknoten sitter på topppanelet av motorkapslingen.
- Trykk oscillasjonsknappen (8) NED (Fig. 13) for å STARTE vifteoscillasjonen.
- Dra oscillasjonsknappen (8) OPP (Fig. 13) for å STOPPE vifteoscillasjonen.

**BETJENING MED FJERNKONTROLL**

(Se side 1)

**AV/PÅ**

Ta ut fjernkontrollen fra viftens bakside. Fjernkontrollen vil ikke virke så lenge den er i viftehuset. Trykk én gang på strømknappen (⏻) (IV) for å slå på viften. Trykk enda en gang på strømknappen for å slå av viften.

## HASTIGHETSSTYRING

For å justere hastigheten opp eller ned trykker du på knappen for viftehastighet (🌀) (V) flere ganger for å øke nivået.

## TIDSUR

Velg mellom 1, 2, 4 eller 8 timers innstilling ved å gjøre følgende:

- 1 time: Trykk én gang på tidsurknappen (🕒) (VI).
- 2 timer: Trykk to ganger på tidsurknappen.
- 4 timer: Trykk en tredje gang på tidsurknappen.
- 8 timer: Trykk en fjerde gang på tidsurknappen.

Trykk en femte gang på tidsurknappen for å slå av tidsurfunksjonen.

## RENGJØRINGSINSTRUKSJONER

- Koble fra strømforsyningen til viften.
- Bruk bare en myk klut og tørk forsiktig av viften.
- Viften MÅ IKKE senkes ned i vann og det må aldri dryppe vann inn i motorkapslingen.
- IKKE bruk bensin, tynner eller andre kjemikalier for å rengjøre viften.
- Når viften skal settes til lagring, skal den først rengjøres grundig som angitt og oppbevares på et tørt og kjølig sted.

## FJERNING AV FRONTGITTER FOR RENGJØRING

- Forsikre deg om at viften er slått av og støpselet trukket ut av stikkkontakten før du tar av gitteret.
- Ta av frontristen ved å løsne ristklipsene.
- Skru ut bladlåsenumtteren ved å dreie den MOT KLOKKEN (OMVENDT GJENGE).
- Dra viftebladet bort fra motorkapslingen.
- Tørk forsiktig av viftebladet og ristene med en myk, fuktig klut.
- Monter viften ved å følge de tre siste trinnene i MONTERINGSANVISNINGEN.

## BORTSKAFFING

 Dette apparatet oppfyller EUs lovgivning 2012/19/EU om resirkulering etter apparatets levetid. Produkter merket med symbolet som illustrerer en overkrysset søppeldunk på enten merkeetiketten, emballasjen eller instruksjonene, må resirkuleres og ikke kastes i husholdningsavfallet på slutten av sin levetid.

IKKE kast apparatet i det vanlige husholdningsavfallet. Din lokale forhandler kan ta i mot det elektriske avfallet når du er klar til å kjøpe et nytt produkt. Kontakt alternativt lokale myndigheter for videre hjelp og råd om hvor apparatet skal leveres for resirkulering.

## GARANTI

Les alle instruksjonene før du forsøker å bruke denne enheten. Ta vare på kvitteringen som bevis på kjøpsdato. Kvitteringen må fremvises i tilfelle det fremsettes krav innenfor den aktuelle garantiperioden. Ethvert krav under garantien vil ikke være gyldig uten et kjøpsbevis. Enheten er garantert i tre år (3 år) fra kjøpsdato.

Denne garantien dekker defekter i materiale eller utførelse som oppstår under normal bruk. Defekte enheter som oppfyller disse kriteriene, vil bli erstattet gratis.

Garantien dekker IKKE defekter eller skade som resulterer fra misbruk eller hvis bruksanvisningen ikke er fulgt. Garantien blir ugyldig dersom enheten er åpnet, tuklet med eller brukt med andre deler eller tilbehør eller dersom reparasjoner er utført av uautoriserte personer.

Tilbehør og forbruksmateriell omfattes ikke av garantien.

Ved spørsmål om støtte, se [www.hot-europe.com/support](http://www.hot-europe.com/support) eller finn kontaktinformasjon om service bakerst i denne bruksanvisningen.

Denne garantien gjelder bare for Europa, Russland, Midtøsten og Afrika.

Bare Storbritannia: Dette berører ikke dine lovbestemte forbrukerrettigheter.

LOT-nummer og SN-nummer på enheten er trykket på merkeetiketten på produktet.

## KJØPSVILKÅR

Som et kjøpsvilkår tar kjøperen ansvar for korrekt bruk og stell av dette produktet i samsvar med denne bruksanvisningen. Kjøperen eller brukeren må selv avgjøre når og for hvor lenge dette produktet skal være i bruk.

**ADVARSEL: HVIS DET OPPSTÅR PROBLEMER MED DETTE PRODUKTET, MÅ DU LESE INSTRUKSJONENE I GARANTIVILKÅRENE. IKKE FORSØK Å ÅPNE ELLER REPARERE PRODUKTET PÅ EGEN HÅND. DETTE VIL FØRE TIL AT GARANTIANSVARET OPPHØRER, OG DET KAN OGSÅ FØRE TIL PERSONSKADER OG MATERIELLE SKADER.**

Dette produktet er CE-merket og er produsert i samsvar med direktivet om elektromagnetisk kompatibilitet 2014/30/EU, lavspenningsdirektivet 2014/35/EU, RoHS-direktivet 2011/65/EU og økodesigndirektivet 2009/125/EF.

Med forbehold om tekniske endringer.

## HSF600BE/HSF600WE

220-240V ~ 50Hz  
35W

## WAŽNE INSTRUKCJE DOTYCZĄCE BEZPIECZENSTWA

 Przed rozpoczęciem użytkowania urządzenia należy dokładnie przeczytać wszystkie wskazówki. Niniejszą instrukcję obsługi należy przechowywać w bezpiecznym miejscu do przyszłego wykorzystania.

Instrukcje są również dostępne w naszej witrynie internetowej. Zapraszamy na witrynę [www.hot-europe.com](http://www.hot-europe.com).

- Urządzenie musi być użytkowane wyłącznie w sposób opisany w tej instrukcji obsługi.
- Urządzenie może być używane przez dzieci w wieku od 8 lat oraz osoby o ograniczonych zdolnościach fizycznych, sensorycznych lub umysłowych albo nieposiadające odpowiedniej wiedzy ani doświadczenia, o ile są pod nadzorem lub otrzymały instrukcję dotyczące użytkowania urządzenia w bezpieczny sposób, oraz jeśli osoby te rozumieją powiązane zagrożenia. Nie wolno dzieciom bawić się tym urządzeniem. Dzieciom bez nadzoru nie wolno przeprowadzać czyszczenia ani czynności konserwacyjnych.
- Nie wolno dotykać obracających się łopatek wirnika wentylatora. Może to spowodować obrażenia ciała i uszkodzenie urządzenia.
- Urządzenie należy regularnie czyścić, postępując zgodnie z „Instrukcją czyszczenia”.
- Urządzenie jest przeznaczone wyłącznie do użytku w pomieszczeniach.
- Całkowicie rozwinąć przewód zasilania. Nieprzestrzeganie tego zalecenia może spowodować przegrzanie i zagrożenie pożarowe.
- Nie ciągnąć za przewód zasilania w celu odłączenia jego wtyczki. Nie dotykać przewodu zasilania mokrymi rękami. Nie wyjmować wtyczki przewodu

zasilania z gniazda zasilającego podczas pracy urządzenia.

- Nie używać akcesoriów, części zamiennych ani żadnych części składowych nieprzewidzianych przez producenta.
- Nieużywane lub przenoszone urządzenie należy zawsze wyłączyć i wyjąć wtyk przewodu zasilania z gniazodka zasilającego.
- Nie wolno używać urządzenia, które jest uszkodzone lub wykazuje jakiegokolwiek objawy uszkodzenia bądź nie działa prawidłowo. Odłączyć wtyczkę przewodu zasilania od gniazodka zasilającego.
- W razie uszkodzenia przewodu zasilającego, musi być on wymieniony przez producenta, jego placówkę serwisową lub inną podobnie wykwalifikowaną osobę, aby uniknąć zagrożenia.
- Nie wolno dotykać urządzenia mokrymi rękoma.

## CZĘŚCI SKŁADOWE (patrz strona 1)

1. Podstawa
2. Trzpień w kształcie L
3. Metalowy słupek wentylatora
4. Śruba motylkowa
5. Regulacja wysokości z obrotem i blokadą
6. Panel sterowania
7. Przewód zasilający
8. Zespół silnika
9. Pokrętko sterowania oscylacją
10. Nakrętka blokady tylnej ostony
11. Ostona tylna
12. Zaciski
13. Łopatki wentylatora
14. Nakrętka blokady łopatek
15. Ostona przednia
16. Pilot

## PANEL STEROWANIA

- I. Przycisk zasilania WŁ./WYŁ.
- II. Przycisk sterowania prędkością
- III. Przycisk wyłącznika czasowego

## PILOT

- IV. Przycisk zasilania WŁ./WYŁ.
- V. Przycisk sterowania prędkością
- V. Przycisk wyłącznika czasowego

## INSTRUKCJA MONTAŻU (patrz strona 2)

### A. MONTAŻ PODSTAWY

- Wymontować trzpień w kształcie L (2) i podkładkę z dolnej części metalowego słupka wentylatora (3) (rys. 1).
- Wsunąć metalowy słupek wentylatora (3) na całą długość, umieścić słupek w podstawie (1) (rys. 2).
- Ustawić metalowy słupek wentylatora (3) w postawie (1) używając wypustek jako wskazówek.
- Delikatnie położyć podstawę (1) na boku (rys. 3).
- Wsunąć i dokręcić trzpień w kształcie L (2) i podkładkę do dolnej części podstawy (1) (rys. 4).
- Dokręcić obracając w prawo (rys. 4).

### B. MONTAŻ GÓRNEJ CZĘŚCI WENTYLATORA

- Umieścić zespół silnika (8) w metalowym słupku wentylatora (3) (rys. 5), po wyrównaniu obu połówek dokręcić śrubę motylkową (4) obracając ją w prawo.
  - Nakrętka blokująca tylnej osłony (10) jest dostarczana w połączeniu z zespołem silnika (8). Zdemonstrować ją obracając ją w LEWO. Później zamontować ponownie nakrętkę blokującą tylnej osłony (rys. 6).
  - Umieścić tylną osłonę (1.1) na zespole silnika (8) sprawdzając, czy 3 trzpienie zespołu wystają przez otwory osłony (rys. 7).
  - Umieścić z powrotem nakrętkę blokującą tylnej osłony (10) i dokręcić ją obracając w prawo (rys. 7).
  - Nasunąć łopatkę wentylatora (13) na wał silnika sprawdzając, czy małe szczeliny z tyłu łopatek wentylatora są ustawione równo z małymi trzpieniami na wale (rys. 8).
  - Umieścić nakrętkę blokującą łopatek (14) na wale i obrócić ją w LEWO, by dokręcić (rys. 8).
  - Podnieść 5 zacisków blokujących przedniej osłony (12).
  - Wyrównać przednią osłonę (15) z tylną osłoną (11) (rys. 9).
  - Zamknąć zaciski blokujące (12), by zabezpieczyć przednią i tylną osłonę (rys. 10).
  - Umieścić pilota (16) z tyłu zespołu silnika (8) (rys. 14).
- UWAGA: Pilot nie będzie działał, gdy jest umieszczony w obudowie wentylatora.

## C. WYZNACZANIE WYSOKOŚCI WENTYLATORA

Unikatowa funkcja regulacji wysokości Twist & Lock™ pozwala na wybór doskonałej wysokości, odpowiedniej dla potrzeb użytkownika. Obrócić górny słupek i wysunąć go lub wsunąć, by ustawić go na wybranej wysokości, a następnie obrócić go i zablokować. (Patrz etykieta z tyłu słupka wentylatora).

- Chwycić mocno górną część słupka i obrócić go w lewo, by odblokować.
- Wsunąć lub wsunąć słupek, regulując wysokość (ostrożnie umieszczenie stopy lub ręki na postawie ułatwia regulację wysokości) (rys. 1.1).
- Po wybraniu żądanej wysokości obrócić w prawo, aż słupek zablokuje się we właściwym położeniu (rys. 1.1).
- NIE UŻYWAĆ ŚRUBY na słupku do regulacji wysokości.

## INSTRUKCJA UMIESZCZANIA/WYMIANY BATERII W PILOCIE (patrz strona 2)

- Zdjąć pokrywę baterii przesuwając ją w dół zgodnie ze strzałką (rys. 12).
- Włożyć 2 baterie 1,5 V LR03 AAA (w zestawie) do pilota zgodnie ze wskazówkami ułożenia widocznymi w zagłębieniach.
- Założyć z powrotem pokrywę baterii przesuwając w kierunku przeciwnym do strzałki, do zatrzasknięcia na miejscu.

UWAGA: NIE WOLNO ŁĄCZYĆ STARYCH BATERII Z NOWYMI. NIE WOLNO ŁĄCZYĆ BATERII ALKALICZNYCH, STANDARDOWYCH (WĘGLOWO-CYNKOWYCH), ANI AKUMULATORÓW (NIKLOWO-KADMOWYCH).

NALEŻY ZAPOZNAĆ SIĘ Z PUNKTAMI ODBIORU ZUŻYTYCH BATERII W CELU ICH PRAWIDŁOWEJ UTYLIZACJI.

## EKSPLLOATACJA (patrz strona 1)

### WŁĄCZANIE/WYŁĄCZANIE

Aby włączyć wentylator, nacisnąć przycisk zasilania (⏻) (I) znajdujący się na dole panelu sterowania.

### REGULACJA PRĘDKOŚCI

Aby zwiększyć lub zmniejszyć prędkość, nacisnąć kilkukrotnie przycisk prędkości wentylatora (⚙️) (II).

### WYŁĄCZNIK CZASOWY

Można wybierać wyłączenie za 1, 2, 4 lub 8 godzin wykonując czynności jak poniżej:

- 1 godzina: Nacisnąć raz przycisk wyłącznika czasowego (⌚) (III).
- 2 godziny: Nacisnąć dwukrotnie przycisk wyłącznika czasowego
- 4 godziny: Nacisnąć przycisk wyłącznika czasowego po raz trzeci.
- 8 godzin: Nacisnąć przycisk wyłącznika czasowego po raz czwarty.

Nacisnąć przycisk wyłącznika czasowego po raz piąty, by wyłączyć funkcję wyłącznika czasowego.

## FUNKCJA AUTOMATYCZNEGO PRZYCIEMNIANIA ŚWIATŁA

Panel sterowania automatycznie się przyciemni do poziomu 50% po 15 sekundach i powróci do 100% jasności po zmianie ustawień.

### FUNKCJA OSCYLACJI

- Pokrętko oscylacji znajduje się na górnym panelu obudowy zespołu silnika.
- Aby URUCHOMIĆ ruchy oscylacyjne wentylatora, wcisnąć pokrętko oscylacji (8) W DÓŁ (rys. 13).
- Aby ZATRZYMAĆ ruchy oscylacyjne, wysunąć pokrętko oscylacji (8) DO GÓRY (rys. 13).

## UŻYWANIE PILOTA (patrz strona 1)

### WŁĄCZANIE/WYŁĄCZANIE

Wyjąć pilota z tylnej części obudowy wentylatora. Zdalny pilot nie będzie działał, gdy jest umieszczony w obudowie wentylatora. Nacisnąć przycisk zasilania (⏻) (IV) raz, by włączyć wentylator. Nacisnąć przycisk zasilania po raz drugi, by wyłączyć wentylator.

### REGULACJA PRĘDKOŚCI

Aby zwiększyć lub zmniejszyć prędkość, nacisnąć kilkukrotnie przycisk prędkości wentylatora (⚙️) (V).

### WYŁĄCZNIK CZASOWY

Można wybierać wyłączenie za 1, 2, 4 lub 8 godzin wykonując czynności jak poniżej:

- 1 godzina: Nacisnąć raz przycisk wyłącznika czasowego (⌚) (VI).
- 2 godziny: Nacisnąć dwukrotnie przycisk wyłącznika czasowego.
- 4 godziny: Nacisnąć przycisk wyłącznika czasowego po raz trzeci.
- 8 godzin: Nacisnąć przycisk wyłącznika czasowego po raz czwarty.

## NACISNAĆ PRZYCIISK WYŁĄCZNIKA CZASOWEGO PO RAZ PIĄTY, BY WYŁĄCZYĆ FUNKCJĘ WYŁĄCZNIKA CZASOWEGO. INSTRUKCJA CZYSZCZENIA

- Odłączyć wentylator od zasilania elektrycznego.
- Używać wyłącznie miękkiej szmatki w celu delikatnego oczyszczenia wentylatora.
- NIE WOLNO zanurzać wentylatora w wodzie i w żadnym wypadku nie dopuszczać do kapania wody do obudowy silnika.
- Do czyszczenia wentylatora NIE WOLNO używać benzyny, rozcieńczalnika do farb ani innych środków chemicznych.
- Jeśli wentylator nie będzie użytkowany, należy go oczyścić zgodnie z instrukcją i przechowywać w chłodnym i suchym miejscu.

## DEMONTAŻ PRZEDNIEJ OSŁONY W CELU OCZYSZCZENIA

- Przed zdjęciem osłony sprawdzić, czy wentylator jest odłączony od zasilania.
- Zdjąć przednią osłonę zwalniając zaciski osłony.
- Odkręcić nakrętkę mocowania łopatek obracając ją w PRAWO (ODWROTNY GWINT).
- Zdjąć łopatki z obudowy silnika.
- Delikatnie przetrzeć łopatki wentylatora miękką wilgotną ściereczką.
- Zmontować wentylator wykonując trzy ostatnie czynności INSTRUKCJI MONTAŻU.

## UTYLIZACJA

 To urządzenie jest zgodne z przepisami UE 2012/19/WE dotyczącymi zakończenia okresu eksploatacji. Produkty opatrzone symbolem przekreślonego pojemnika na śmieci, znajdującym się na tabliczce znamionowej, opakowaniu lub w instrukcji, nie mogą być wyrzucane razem z domowymi odpadkami, gdy upłynę ich czas przydatności użytkowej.

NIE WOLNO wyrzucać urządzenia do kosza na normalne odpady domowe. Lokalny sprzedawca urządzenia może prowadzić program odbioru zużytych urządzeń w chwili zakupu nowych produktów. Można również skontaktować się z władzami lokalnymi, aby uzyskać pomoc i porady w zakresie przekazania urządzenia do utylizacji.

## GWARANCJA

Przed rozpoczęciem eksploatacji należy zapoznać się ze wszystkimi instrukcjami. Zachować paragon z datą jako dowód zakupu. W przypadku roszczeń gwarancyjnych należy przedstawić dowód zakupu. Reklamacje bez dowodu zakupu zostaną odrzucone.

Producent udziela gwarancji na produkt na okres trzech (3) lat od daty zakupu.

Gwarancja obejmuje defekty materiału i robocizny, jakie wystąpiły podczas normalnego użytkowania; wadliwe urządzenia spełniające te kryteria zostaną wymienione bezpłatnie.

Gwarancja NIE obejmuje wad ani szkód wynikłych z nieprawidłowego użytkowania lub nieprzestrzegania instrukcji. Gwarancja ulega unieważnieniu w przypadku otwarcia obudowy urządzenia, naruszenia jej lub eksploatacji urządzenia z innymi częściami lub akcesoriami oraz w przypadku wykonywania napraw przez osoby nieuprawnione.

Gwarancja nie obejmuje akcesoriów ani materiałów eksploatacyjnych.

Pomoc techniczną można uzyskać odwiedzając witrynę [www.hot-europe.com/support](http://www.hot-europe.com/support) lub korzystając z informacji o punktach serwisowych zamieszczonych na końcu tej instrukcji obsługi.

Гаранcja obowiązuje wyłącznie w Europie, Rosji, na Bliskim Wschodzie i w Afryce.

Wyłącznie dla użytkowników z Wielkiej Brytanii: Гаранcja nie ma wpływu na ustawowe prawa konsumentów.

Seria (LOT) i numer seryjny (SN) wydrukowane są na etykiecie znamionowej znajdującej się z na opakowaniu produktu.

## WARUNEK KUPNA

Jako warunek kupna nabywca bierze na siebie odpowiedzialność za prawidłowe użytkowanie i konserwację niniejszego produktu, zgodnie z niniejszą instrukcją użytkowania. Nabywca lub użytkownik muszą samodzielnie podejmować decyzję o tym, kiedy i jak długo ma być użytkowany niniejszy produkt.

**OSTRZEŻENIE: W PRZYPADKU WYSTĄPIENIA PROBLEMÓW Z NINIEJSZYM URZĄDZENIEM NALEŻY POSTĘPOWAĆ ZGODNIE ZE WSKAZÓWKAMI ZAMIESZCZONYMI W WARUNKACH GWARANCJI. NIE WOLNO SAMODZIELNIE OTWIERAĆ ANI NAPRAWIAĆ URZĄDZENIA, GDYŻ MOŻE TO SPOWODOWAĆ UTRATĘ GWARANCJI ORAZ STAĆ SIĘ PRZYCZYNĄ OBRAŻEŃ CIAŁA I SZKÓD MATERIALNYCH.**

Ten produkt oznaczony jest symbolem CE i został wytworzony zgodnie z dyrektywą dotyczącą zgodności elektromagnetycznej 2014/30/WE, dyrektywą niskonapięciową 2014/35/WE, dyrektywą RoHS 2011/65/UE oraz dyrektywą o produktach związanych z energią 2009/125/WE.

Zastrzega się prawo do wprowadzania zmian technicznych.

## HSF600WE

220–240 V ~ 50 Hz  
35 W

## ВАЖНЫЕ ИНСТРУКЦИИ ПО ТЕХНИКЕ БЕЗОПАСНОСТИ

**⚠** Прочтите все инструкции перед началом работы с прибором. Храните настоящее руководство в надежном месте для обращения к нему в будущем.

Эти инструкции доступны также на нашем веб-сайте. Посетите наш веб-сайт: [www.hot-europe.com](http://www.hot-europe.com).

- Работа с прибором должна осуществляться только в соответствии с инструкциями, приведенными в настоящем руководстве пользователя.
- Данный прибор может использоваться детьми, достигшими 8-летнего возраста и старше, а также лицами с ограниченными физическими, сенсорными или умственными возможностями, или же не имеющими опыта и необходимых знаний, только под присмотром, или после объяснений по безопасному использованию прибора, и только в том случае, если они понимают опасности, связанные с его применением. Дети не должны играть с прибором. Чистка и обслуживание не должны проводиться детьми без присмотра взрослых.
- Запрещается прикосновение какой-либо частью тела к вращающимся лопастям вентилятора. Это может стать причиной травмы и повреждения прибора.
- Регулярно очищайте прибор, следуя «Инструкциям по очистке».
- Данный прибор предназначен только для эксплуатации внутри помещений.
- Разматывайте шнур питания полностью. Невыполнение этого условия может стать причиной перегрева и возможной опасности возникновения пожара.
- При отсоединении прибора от розетки запрещается тянуть за сетевой шнур. Запрещается прикасаться к сетевому шнуру мокрыми руками. Запрещается вытаскивать вилку из розетки во время использования прибора.
- Запрещается использование принадлежностей, запасных частей или компонентов, которые не разрешены и/или не предоставлены изготовителем.
- При транспортировке и в случаях, когда устройство не используется, всегда отключайте его и отсоединяйте от сети.

- Запрещается использование этого прибора в случае его повреждения или появления каких-либо признаков возможной неисправности, а также, если он не функционирует должным образом. Извлекайте вилку шнура питания из розетки.
- Если шнур питания поврежден, то он должен быть заменен изготовителем, его сервисной службой или соответствующим квалифицированным персоналом во избежание поражения электрическим током.
- Никогда не прикасайтесь к прибору мокрыми руками.

## КОМПОНЕНТЫ (См. стр. 1)

1. Основание
2. L-образный болт
3. Металлическая стойка вентилятора
4. Винт с накатной головкой
5. Регулятор высоты Twist and lock (Поверни и заблокируй)
6. Панель управления
7. Сетевой шнур
8. Двигатель
9. Вибрационный регулятор
10. Стопорная гайка задней решетки
11. Задняя решетка
12. Зажимы
13. Лопасть вентилятора
14. Стопорная гайка лопасти
15. Передняя решетка
16. Пульт дистанционного управления

## ПАНЕЛЬ УПРАВЛЕНИЯ

- I. Кнопка ВКЛ/ВЫКЛ
- II. Кнопка контроля скорости
- III. Кнопка таймера

## ПУЛЬТ ДИСТАНЦИОННОГО УПРАВЛЕНИЯ

- IV. Кнопка ВКЛ/ВЫКЛ
- V. Кнопка контроля скорости
- VI. Кнопка таймера

## ИНСТРУКЦИЯ ПО СБОРКЕ (См. страницу 2)

### А. СБОРКА ОСНОВАНИЯ

- Извлеките L-образный болт (2) и прокладку из дна металлической стойки вентилятора (3) (Рис. 1).
- Выдвиньте металлическую стойку вентилятора (3) на полную длину, установите стойку в основание (1) (Рис. 2).
- Установите металлическую стойку вентилятора (3) в основании (1), используя выступы в качестве направителей.
- Аккуратно положите основание (1) на бок. (Рис. 3).
- Вставьте и зафиксируйте L-образный болт (2) и прокладку на днище основания (1) (Рис. 4).
- Затяните, поворачивая по часовой стрелке. (Рис. 4).

### Б. СБОРКА ВЕРХНЕЙ ЧАСТИ ВЕНТИЛЯТОРА

- Вставьте двигатель (8) в металлическую стойку вентилятора (3) (Рис. 5). После совмещения двух половинок затяните винт с накатной головкой (4), поворачивая его по часовой стрелке.
- Стопорная гайка задней решетки (10) фиксируется на двигателе (8). Снимите ее, повернув ПРОТИВ ЧАСОВОЙ СРЕЛКИ. Вы закрепите стопорную гайку задней решетки позже (Рис. 6).
- Установите заднюю решетку (11) на двигателе (8) таким образом, чтобы 3 штыря на двигателе выступали из отверстий решетки (Рис. 7).
- Установите на место стопорную гайку задней решетки (10) и поверните по часовой стрелке для фиксации (Рис. 7).
- Надвиньте лопасть вентилятора (13) на вал двигателя, совмещая небольшие пазы на задней стороне лопасти вентилятора с небольшими штырями на валу (Рис. 8).
- Установите стопорную гайку лопасти (14) на валу и поверните ПРОТИВ ЧАСОВОЙ СРЕЛКИ для фиксации (Рис. 8).
- Поднимите 5 блокировочных зажимов передней решетки (12).
- Совместите переднюю решетку (15) с задней решеткой (11) (Рис. 9).
- Закройте блокировочные зажимы (12) для фиксации передней и задней решеток (Рис. 10).
- Установите дистанционный пульт управления (16) на задней стороне двигателя (8) (Рис. 14). ПРИМЕЧАНИЕ: Дистанционный пульт управления не будет работать при нахождении в корпусе вентилятора.

### В. ОПРЕДЕЛЕНИЕ ВЫСОТЫ ВЕНТИЛЯТОРА

- Уникальная функция регулировки высоты Twist & Lock™ позволяет вам выбирать идеальную для охлаждения высоту вентилятора. Поверните верхнюю стойку и потяните ее вверх или вниз, чтобы найти идеальную высоту, затем снова поверните для блокировки положения (см. этикетку на задней стороне стойки вентилятора)
- Крепко возьмитесь за верхнюю часть стойки и поверните против часовой стрелки для разблокировки.
  - Потяните вверх или вниз для регулировки высоты (при регулировке высоты можно помочь себе, аккуратно поставив ногу или руку на основание) (Рис. 11).
  - После выбора желаемой высоты поворачивайте стойку по часовой стрелке, пока не почувствуете, что стойка зафиксирована. (Рис. 11).
  - НЕ ИСПОЛЬЗУЙТЕ ВИНТ, расположенный на стойке для регулировки высоты.

## ИНСТРУКЦИИ ПО УСТАНОВКЕ / ЗАМЕНЕ ЭЛЕМЕНТОВ ПИТАНИЯ ДИСТАНЦИОННОГО ПУЛЬТА УПРАВЛЕНИЯ (См. стр. 2)

- Снимите дверцу отсека для элементов питания, потянув ее вниз в направлении стрелки (Рис. 12).
- Вставьте 2 элемента питания 1,5V LR03 AAA (входят в комплект поставки) в пульт дистанционного управления по направляющим пазам в утопленных углублениях.
- Сдвигайте дверцу отсека для элементов питания вверх в направлении, противоположном стрелкам, до тех пор, пока она не защелкнется на месте.

ПРИМЕЧАНИЕ: НЕЛЬЗЯ ОДНОВРЕМЕННО УСТАНАВЛИВАТЬ СТАРЫЕ И НОВЫЕ ЭЛЕМЕНТЫ ПИТАНИЯ. НЕЛЬЗЯ УСТАНАВЛИВАТЬ ВМЕСТЕ АЛКАЛИНОВЫЕ, СТАНДАРТНЫЕ (УГЛЕРОД-ЦИНКОВЫЕ) ИЛИ ПЕРЕЗАРЯЖАЕМЫЕ (НИКЕЛЬ-КАДМИЕВЫЕ) БАТАРЕИ.

ДЛЯ НАДЛЕЖАЩЕЙ УТИЛИЗАЦИИ ЭЛЕМЕНТОВ ПИТАНИЯ СМ. ИНФОРМАЦИЮ ОБ УТИЛИЗИРУЮЩИХ ПРЕДПРИЯТИЯХ В ВАШЕМ РЕГИОНЕ.

## РАБОТА (См. стр. 1)

### ВКЛ./ВЫКЛ.

Для включения вентилятора нажмите кнопку Питание (⏻) (I), расположенную в нижней части панели управления.

### СКОРОСТЬ ВЕНТИЛЯТОРА

Для повышения или понижения скорости нажмите кнопку скорости вентилятора (⚙) (II) несколько раз, чтобы увеличить ее.

### ТАЙМЕР

Выберите настройку 1, 2, 4 или 8 часов, действуя следующим образом:

- 1 час: Нажмите кнопку Таймер (⌚) (III) один раз.
- 2 часа: Нажмите кнопку Таймер два раза.
- 4 часа: Нажмите кнопку Таймер третий раз.
- 8 часов: Нажмите кнопку Таймер четвертый раз. Нажмите кнопку Таймер пятый раз для отключения функции Таймер.

### ФУНКЦИЯ АВТОМАТИЧЕСКОГО ЗАТУХАНИЯ ПОДСВЕТКИ

Подсветка панели управления автоматически затухает до яркости 50 % по прошествии 15 секунд и восстанавливается до 100 % при изменении настроек.

### ВОЗВРАТНО-ПОСТУПАТЕЛЬНОЕ ДВИЖЕНИЕ

- Рукоятка возвратно-поступательного движения расположена на верхней панели корпуса двигателя.
- Для ЗАПУСКА возвратно-поступательного движения нажмите НА рукоятку возвратно-поступательного движения (8) (Рис. 13).
- Для ОСТАНОВКИ возвратно-поступательного движения потяните рукоятку возвратно-поступательного движения (8) ВВЕРХ (Рис. 13).

## ИСПОЛЬЗОВАНИЕ ПУЛЬТА ДИСТАНЦИОННОГО УПРАВЛЕНИЯ (См. стр. 1)

### ВКЛ./ВЫКЛ.

Снимите пульт дистанционного управления с задней стороны вентилятора. Пульт дистанционного управления не будет работать при нахождении в корпусе вентилятора. Нажмите кнопку Питание (⏻) (IV) один раз, чтобы включить вентилятор. Нажмите кнопку Питание еще раз, чтобы отключить вентилятор.

### СКОРОСТЬ ВЕНТИЛЯТОРА

Для повышения или понижения скорости нажмите кнопку Скорость вентилятора (⚙) (V) несколько раз, чтобы ее повысить.

### ТАЙМЕР

Выберите настройку 1, 2, 4 или 8 часов, действуя следующим образом:

- 1 час: Нажмите кнопку Таймер (⌚) (VI) один раз.
- 2 часа: Нажмите кнопку Таймер два раза.
- 4 часа: Нажмите кнопку Таймер третий раз.
- 8 часов: Нажмите кнопку Таймер четвертый раз.

Нажмите кнопку Таймер пятый раз для отключения функции Таймер.

## ИНСТРУКЦИИ ПО ОЧИСТКЕ

- Отключите вентилятор от сети электропитания.
- Аккуратно протрите вентилятор мягкой тканью.
- ЗАПРЕЩАЕТСЯ погружать вентилятор в воду. Не допускайте попадания воды внутрь корпуса электродвигателя.
- Запрещается использовать бензин, растворитель краски или другие химические вещества для очистки вентилятора.
- Перед хранением тщательно очистите вентилятор согласно инструкциям; храните вентилятор в прохладном сухом месте.

## СНЯТИЕ ПЕРЕДНЕЙ РЕШЕТКИ ДЛЯ ОЧИСТКИ

- Перед снятием решетки убедитесь, что вентилятор отключен от электрической сети.
- Снимите переднюю решетку, ослабив зажимы решетки.
- Открутите монтажную гайку лопасти, повернув ее ПО ЧАСОВОЙ СРЕЛКЕ (ОБРАТНАЯ РЕЗЬБА).
- Потяните лопасть вентилятора в сторону от корпуса двигателя.
- Аккуратно вытрите лопасть вентилятора и решетки мягкой, влажной тканью.
- Соберите вентилятор по последним трем шагам в Инструкции по сборке.

## УТИЛИЗАЦИЯ

 Настоящий прибор соответствует требованиям директивы ЕС 2012/19/EU в отношении утилизации оборудования по истечении срока его эксплуатации. Изделия, имеющие на паспортной табличке, упаковочной коробке или в инструкции маркировку в виде зачеркнутого мусорного контейнера на колесах, должны по истечении срока их службы утилизироваться отдельно от бытовых отходов.

НЕ УТИЛИЗИРУЙТЕ прибор вместе с обычными бытовыми отходами.

Ваш местный дистрибьютор может иметь программу утилизации старого оборудования и принять прибор обратно при покупке нового изделия. Вы также можете обратиться в местную администрацию, чтобы узнать, как утилизировать Ваш прибор.

## ГАРАНТИЯ

Перед использованием данного прибора прочитайте все инструкции. Сохраните чек как доказательство факта покупки и даты покупки. Чек необходимо представлять при выставлении любой претензии в течение соответствующего гарантийного периода. Любая претензия по гарантии не будет действительна без доказательства факта покупки. Ваш прибор имеет гарантию три года (3 года) с даты покупки.

Данная гарантия покрывает дефекты в материалах или исполнении, которые наступили в ходе обычного использования прибора. Неисправные приборы, соответствующие данным критериям, будут заменены бесплатно. Данная гарантия НЕ распространяется на дефекты и повреждения, наступившие вследствие нарушения или несоблюдения инструкции по эксплуатации прибора. Гарантия считается ничтожной, если прибор вскрывали, разбирали или использовали с другими деталями или аксессуарами или же если ремонт проводился не авторизованными лицами.

Аксессуары и расходные материалы исключены из любой гарантии.

При необходимости технической поддержки посетите сайт: [www.hot-europe.com/support](http://www.hot-europe.com/support) или найдите контактную информацию сервисного центра в конце данного руководства пользователя.

Данная гарантия применяется только в Европе, России, на Ближнем Востоке и в Африке.

Только для Великобритании: Это не нарушает гарантированные вам права потребителя.

Номер партии (LOT) и серийный номер (SN) вашего прибора напечатаны на паспортной табличке на упаковке изделия.

## УСЛОВИЕ ПОКУПКИ

Как условие покупки покупатель берет на себя ответственность за правильную эксплуатацию этого изделия и уход за ним в соответствии с настоящими инструкциями для пользователя. Покупатель или пользователь должен самостоятельно решить, когда и как долго это изделие будет эксплуатироваться.

**ПРЕДУПРЕЖДЕНИЕ: ЕСЛИ ВОЗНИКНУТ ПРОБЛЕМЫ С ЭТИМ ИЗДЕЛИЕМ, ПОЖАЛУЙСТА, СОБЛЮДАЙТЕ ИНСТРУКЦИИ, ПРИВЕДЕННЫЕ В УСЛОВИЯХ НА ГАРАНТИЮ. НЕ ПЫТАЙТЕСЬ САМОСТОЯТЕЛЬНО ВСКРЫТЬ ИЛИ ОТРЕМОНТИРОВАТЬ ИЗДЕЛИЕ, ПОСКОЛЬКУ ЭТО МОЖЕТ ПРИВЕСТИ К АНУЛИРОВАНИЮ ГАРАНТИИ И СТАТЬ ПРИЧИНОЙ ТРАВМИРОВАНИЯ ЛЮДЕЙ И ПОВРЕЖДЕНИЯ СОБСТВЕННОСТИ.**

Настоящее изделие имеет маркировку CE и изготовлено в соответствии с Директивой ЕС по электромагнитной совместимости оборудования 2014/30/EU, Директивой ЕС по низковольтному оборудованию 2014/35/EU, Директивой RoHS 2011/65/EU (Restriction of Hazardous Substances – правила ограничения содержания вредных веществ) и Директивой по энергопотребляющим изделиям 2009/125/EU.

Сохраняется право на внесение технических изменений

## HSF600BE/HSF600WE

220 – 240 В перем. тока, 50 Гц  
35 Вт

**VIKTIGA SÄKERHETSANVISNINGAR**

⚠ Läs igenom alla anvisningar innan du börjar använda apparaten. Förvara handboken på en säker plats för framtida referenser.

Anvisningarna finns också på vår hemsida. Gå in på [www.hot-europe.com](http://www.hot-europe.com).

- Apparaten får endast hanteras så som beskrivs i den här användarhandboken.
- Apparaten får användas av barn från åtta års ålder och av personer med nedsatt fysisk, sensorisk och mental förmåga eller som saknar erfarenhet och kunskaper, om detta sker under överinseende, om de får anvisningar om hur apparaten ska användas på säkert sätt och om de är medvetna om riskerna. Barn får däremot inte leka med apparaten. Inte heller får rengöring och användarunderhåll utföras av barn om de inte står under uppsikt.
- Vidrör inte de roterande fläktbladen med någon del av kroppen. Det kan leda till skador.
- Rengör apparaten med jämna mellanrum så som beskrivs i ”Rengöringsanvisningar”.
- Apparaten är endast avsedd för inomhusbruk.
- Linda av elkabeln helt. Om inte så sker kan den överhettas och risk för eldsvåda uppstå.
- Dra inte i sladden för att få ut nätkontakten. Vidrör inte nätsladden med våta händer. Dra inte ur nätkontakten ur eluttaget när apparaten körs.
- Använd inte tillbehör, reservdelar och komponenter som inte tillverkaren förvänta och/eller levererat.
- Stäng alltid av apparaten och dra ur nätkontakten ur eluttaget när apparaten inte används och när den flyttas.

- Använd inte apparaten om den är skadad, uppvisar tecken på eventuella skador eller inte fungerar som den ska. Dra då ut elkontakten ur uttaget.
- Om nätkabeln är skadad ska den för att undvika risker, bytas ut av tillverkaren, en servicerepresentant eller i motsvarande grad kvalificerad person.
- Rör aldrig vid enheten med våta händer.

**KOMPONENTER** (Se sidan 1)

1. Fot
2. L-formad bult
3. Fläktorn av metall
4. Vred
5. Vrid-och-lås höjdjustering
6. Reglage
7. Nätsladd
8. Motor
9. Reglageratt, oscillation
10. Läsmutter, bakgaller
11. Bakgaller
12. Klämmor
13. Fläktblad
14. Läsmutter, blad
15. Frontgaller
16. Fjärrkontroll

**REGLAGE**

- I. På/av-knapp
- II. Hastighetsreglage
- III. Timerknapp

**FJÄRRKONTROLL**

- IV. På/av-knapp
- V. Hastighetsreglage
- VI. Timerknapp

**MONTERINGSANVISNING** (Se sidan 2)**A. MONTERING AV FOT**

- Ta bort den L-formade bulten (2) och brickan från undersidan av fläktornet (3) (fig. 1).
- Dra ut fläktornet (3) till hela länden och sätt det i foten (1) (fig. 2).
- Passa in fläktornet (3) i foten (1), använd flikarna som styrning.
- Lägg försiktigt foten (1) på sidan. (Fig. 3).

- Skruva i och dra åt den L-formade bulten (2) och brickan på undersidan av fläktornet (1) (fig. 4).
- Dra åt medurs. (Fig. 4).

**B. MONTERING AV FLÄKTENS ÖVRE DEL**

- Sätt i motorn (8) i fläktornet (3) (fig. 5). Vrid skruven (4) medurs och dra åt när båda halvorna är inpassade.
- Bakgallrets läsmutter (10) sitter på motorn (8). Skruva bort den MOTURS. Du sätter tillbaka bakgallrets läsmutter senare (fig. 6).
- Sätt på bakgallret (11) på motorn (8). Se till att de tre stiften på motorn sticker ut genom öppningarna i gallret (fig. 7).
- Skruva tillbaka bakgallrets läsmutter (10) och dra åt den medurs (fig. 7).
- Trä fläktbladet (13) på motoraxeln. Se till att de små spåren på baksidan av fläktbladet passas in mot de små stiften på axeln (fig. 8).
- Sätt bladläsmuttern på axeln (14) och dra åt den MOTURS (fig. 8).
- Fäll upp de fem låsklämmorna (12) på framgallret.
- Passa in framgallret (15) mot bakgallret (11) (fig. 9).
- Fäst fram- och bakgallren med låsklämmorna (12).
- Placera fjärrkontrollen (16) på baksidan av motorn (8) (fig. 14). OBSERVERA: Fjärrkontrollen fungerar inte när den sitter i fläkthuset.

**C. BESTÄMMA FLÄKTENS HÖJD**

Med det unika Twist & Lock™-höjdinställningssystemet kan du välja perfekta höjden för dina behov. Vrid övre torndelen och dra uppåt eller skjut nedåt till idealhöjden och vrid så att tornet låses. (Se etikett på fläktornets baksida.)

- Ta tag i tornets övre del och vrid moturs så att det låses upp.
- Dra upp eller skjut ned (sätt foten försiktigt på fläktfoten som hjälp med höjdinställningen) (fig. 11).
- Vrid medurs när du har valt önskad höjd tills du känner att tornlåset låses. (Fig. 11).
- ANVÄND INTE SKRUVEN på tornet för höjdinställning.

**SÄTTA I/BYTA BATTERI I FJÄRRKONTROLLEN**

(Se sidan 2)

- Skjut batterilocket nedåt i pilens riktning och ta bort det (fig. 12).
- Sätt i två 1,5 V LR03 AAA-batterier (medföljer) i fjärrkontrollen enligt anvisningarna i urtagen.
- Skjut batterilocket uppåt i motsatt riktning som pilen tills luckan knäpps på plats.

OBSERVERA: BLANDA INTE GAMLA OCH NYA BATTERIER. BLANDA INTE ALKALISKA, STANDARD (KOL-ZINK) OCH LADDBARA (NICKEL-KADMIUM) BATTERIER.

LÄMNA IN BATTERIERNÄ PÅ ÅTERTVINNINGSCENTRALEN DÄR DU BOR.

**ANVÄNDNING** (Se sidan 1)**PÅ/AV**

Sätt på fläkten med strömbrytaren (⏻) (I) på undersidan av reglagepanelen.

**VARVTALSREGLERING**

Tryck upprepade gånger på fläkthastighetsknappen (⚙) (II) för att höja eller sänka varvtalet.

**TIMER**

Välj mellan en, två, fyra och åtta timmar enligt nedan:

- En timme: Tryck en gång på timerknappen (⌚) (III).
- Två timmar: Tryck två gånger på timerknappen.
- Fyra timmar: Tryck tre gånger på timerknappen.
- Åtta timmar: Tryck fyra gånger på timerknappen. Tryck en femte gång på timerknappen så stängs timerfunktionen av.

**AUTOMATISK LJUSSTYRKESÄNKNING**

Ljusstyrkan på reglagepanelbelysningen sänks automatiskt till hälften efter 15 sekunder och återgår till full styrka när inställningar ändras.

**SVÄNGNING**

- Oscillationsknappen sitter på övre panelen på motorhuset.
- Tryck NER oscillationsknappen (8) så STARTAR fläktooscillationen (fig. 13).
- Tryck UPP oscillationsknappen (8) så STOPPAR fläktooscillationen (fig. 13).

**FJÄRRKONTROLLEN** (Se sidan 1)**PÅ/AV**

Ta bort fjärrkontrollen från baksidan på fläkten. Fjärrkontrollen fungerar inte när den sitter i fläkthuset. Tryck på ström på-knappen (⏻) (IV) en gång så startar fläkten. Tryck en gång till så stängs fläkten av.

**VARVTALSREGLERING**

Tryck upprepade gånger på fläkthastighetsknappen (⚙) (V) för att höja varvtalet.

**TIMER**

Välj mellan en, två, fyra och åtta timmar enligt nedan:

- En timme: Tryck en gång på timerknappen (⌚) (III).
- Två timmar: Tryck två gånger på timerknappen.
- Fyra timmar: Tryck tre gånger på timerknappen.
- Åtta timmar: Tryck fyra gånger på timerknappen. Tryck en femte gång på timerknappen så stängs timerfunktionen av.

## RENGÖRING

- Koppla bort fläkten från eluttaget.
- Använd bara en fuktig trasa och torka ren fläkten försiktigt.
- Doppa INTE ner fläkten i vatten och låt aldrig vatten droppa in i motorkåpan.
- Använd inte olja, förtunningsmedel för färg eller andra kemikalier till att rengöra med.
- Rengör fläkten noga enligt anvisningarna ovan och förvara den svalt och torrt.

## BORTTAGNING AV FRAMGALLRET FÖR RENGÖRING

- Kontrollera att fläkten är bortkopplad från eluttaget innan skyddet tas bort.
- Lossa gallerklämmorna och ta bort framgallret.
- Skruva bort bladets fästmutter MEDURS (VÅNSTERGÅNGAD).
- Ta bort fläktbladet från motorhuset.
- Torka försiktigt fläktbladet och gallren med en fuktig mjuk trasa.
- Montera samman fläkten enligt de tre sista stegen i avsnittet MONTERINGSANVISNINGAR.

## KASSATION

 Denna apparat överensstämmer med EU:s lagstiftning 2012/19/EG om återvinning av uttjänta produkter. Produkter med symbolen "överkorsad soptunna på hjul" på märkplåt, presentförpackning eller i instruktioner ska, när de inte kan användas längre, återvinnas åtskilt från hushållsavfall.

Lägg alltså INTE apparaten tillsammans med det vanliga hushållsavfallet. Din lokala återförsäljare kanske har ett återtagningssystem när du är redo att köpa en ersättningsprodukt, alternativt kan du också kontakta lokala myndigheter för mer hjälp och råd om vart du ska ta din apparat för återvinning.

## GARANTI

Läs alla anvisningar innan apparaten används. Behåll kvittot som bevis på datum för inköpet. Kvittot måste visas upp för att få ersättning inom garantiperioden. Ingen ersättning ges utan att bevis på inköpet kan visas upp.

Din apparat omfattas av tre (3) års garanti från inköpsdatum.

Garantin omfattar defekter i material och tillverkning som uppstått vid normal användning, apparater som uppfyller kriterierna byts ut utan kostnad.

Garantin omfattar INTE defekter och skador som uppstått genom misshandel eller om bruksanvisningen inte har följts. Garantin upphör att gälla om apparaten öppnas, förändras eller används med andra delar och tillbehör eller om reparationer utförts av icke auktoriserade personer.

Tillbehör och förbrukningsartiklar omfattas inte av någon garanti.

Kundtjänst finns på [www.hot-europe.com/support](http://www.hot-europe.com/support) och servicekontaktinformation finns i slutet av bruksanvisningen. Garantin gäller endast i Europa, Ryssland, Mellanöstern och Afrika.

Endast för Storbritannien: Detta påverkar inte dina lagliga rättigheter som konsument.

Enhetens LOT- och SN-nummer finns på märketiketten på produktemballaget.

## INKÖPSVILLKOR

Som villkor för köpet tar köparen ansvar för att den här KAZ-produkten används och sköts i enlighet med bruksanvisningen. Köparen eller användaren ska själv avgöra när och hur länge denna KAZ-produkt ska användas.

**VARNING: VID PROBLEM MED KAZ-PRODUKTEN SKA INSTRUKTIONERNA I GARANTIVILLKOREN FÖLJAS. FÖRSÖK INTE ATT PÅ EGEN HAND ÖPPNA ELLER REPARERA KAZ-PRODUKTEN EFTERSOM GARANTIN DÅ KAN UPPHÖRA OCH PERSONER SÄVÄL SOM EGENDOM KAN SKADAS.**

Denna produkt är CE-märkt och tillverkas i överensstämmelse med det elektromagnetiska direktivet 2014/30/EU, lågspänningsdirektivet 2014/35/EU, RoHS-direktivet 2011/65/EU och direktivet för energiförbrukande produkter 2009/125/EC.

Med reservation för tekniska ändringar

## HSF600BE/HSF600WE

220-240V ~ 50Hz  
35W

## ADDITIONAL IMPORTANT SAFETY INSTRUCTIONS

- This appliance is not intended for use by persons (including children) with reduced physical, sensory or mental capabilities, or lack of experience and knowledge, unless they have been given supervision or instruction concerning use of appliance by a person responsible for their safety.
- Children should be supervised to ensure that they do not play with the appliance.



Description	Symbol	Value	Unit
Maximum fan flow rate	F	39.61	m <sup>3</sup> /min
Fan power input	P	33.24	W
Service value	SV	1.19	(m <sup>3</sup> /min)/W
Standby power consumption	P <sub>SB</sub>	0.42	W
Seasonal electricity consumption	Q	11.11	kWh/a
Fan sound power level	L <sub>WA</sub>	52.34	dB(A)
Maximum air velocity	c	2.72	meters/sec
Measurement standard for service value	See "Test standard(s) or criteria(s)"		

## Support contact numbers

### Austria

☎ +43 (0)1 360 277 1225

### Bahrain

☎ +973 17582250

### Belgium/Luxemburg

☎ +32 (0) 2 620 01 01

### Bosnia

☎ +387 (33) 902911

### Bulgaria

☎ +359 (2) 93 58 684

### Croatia

☎ +385 (01) 3444 856

### Cyprus

☎ +357 22575016

### Cyprus Northern region

☎ +0392 22 72 367

### Czech Republic

☎ +420 (0) 2 25 43 97 69

### Denmark

☎ +45 35 15 80 40

### Finland

☎ +358 (0)9 81 71 00 14

### France

☎ +33 (0) 1 85 14 80 95

### Germany

☎ +49 (0) 21 173 749 003

### Greece

☎ +30 211 180 94 56

### Hungary

☎ +36 (06) 1 429 2216

### Iceland

☎ +354 555 3100

### Israel

☎ +1 800250221

### Italy

☎ +39 02 3859 1183

### Jordan

☎ +962 6 582 0112-3-4-5

### Kuwait

☎ +965 24833274

### Lebanon

☎ +961 (01) 512002

### Netherlands

☎ +31 (0) 78 201 8001

### Norway

☎ +47 23 50 01 20

### Poland

☎ +48 22 512 39 02

### Portugal

☎ +351 21 060 8045

### Qatar

☎ +974 4 4075048

☎ +974 4 4075000

### Romania

☎ +40 214 255 566

### Saudi-Arabia

☎ +966 3 8692244

Western Region - Jeddah

☎ +966 (0) 22565555

Central Region - Riyadh

☎ +966 (0) 12886808

Eastern Region -

Al-Khobar

☎ +966 (0) 38940555

South Region - Abha

☎ +966 (0) 72376062

### Slovakia

☎ +421 2 5011 2115

### Slovenia

☎ +386 (01) 888 86 74

### South Africa

☎ +27 (0) 118 446 190

### Spain

☎ +34 913 754 176

### Sweden

☎ +46 (0)8 5199 3097

### Switzerland

☎ +41 (0) 22 567 5200

### Tunisia

☎ +216 71716880

### Turkey

☎ +90 216 337 22 55

### UAE

☎ +971 4 353 4506

### United Kingdom/Ireland

☎ +44 (0) 115 965 7449

 Kaz Europe Sàrl  
Place Chauderon 18  
CH-1003 Lausanne  
Switzerland

© 2018 All rights reserved.

www.hot-europe.com



Made and  
printed in China

Honeywell is a trademark of Honeywell International Inc.,  
used under license by Helen of Troy Limited.

Honeywell International Inc. makes no representation  
or warranties with respect to this product.

QuietSet® is a registered trademark of Helen of Troy Limited.

HSF600BE/HSF600WE 09JUL18 P/N: A001106R3